



Electrical Circuit Diagrams

Elektrische Circuitdiagrammen

Schémas Eléctriques

Elektrische Schaltpläne

Schema di Circuiti

Esquemas de Circuitos Eléctricos

Diagramas dos Circuitos Eléctricos



COLOUR CODES

DRAADKLEURCODES

CODES DES COULEURS DES FILS

KABELFARBCODES

CODICI COLORI DEI CAVI

CÓDIGOS DE COLORES DE LOS CABLES

CÓDIGOS DAS CORES DOS FIOS

CODE COLOUR	CODE KLEUR	CODE COULEUR	C O D E F A R B E	CODICE COLORE	CODIGO COLOR	CÓDIGO COR
B BLACK	B ZWART	B NOIR	B SCHWARZ	B NERO	B NEGRO	B PRETO
G GREEN	G GROEN	G VERT	G GRÜN	G VERDE	G VERDE	G VERDE
K PINK	K ROZE	K ROSE	K ROSA	K ROSA	K ROSA	K ROSA
LG LIGHT GREEN	LG LICHTGROEN	LG VERT CLAIR	LG HELLGRÜN	LG VERDE CHIARO	LG VERDE CLARO	LG VERDE CLARO
N BROWN	N BRUIN	N BRUN	N BRAUN	N MARRONE	N MARRON	N CASTANHO
O ORANGE	O ORANJE	O ORANGE	O ORANGE	O ARANCIONE	O NARANJA	O LARANJA
P PURPLE	P PAARS	P VIOLET	P LILA	P PORPORA	P PURPURA	P ROXO
R RED	R ROOD	R ROUGE	R ROT	R ROSSO	R ROJO	R VERMELHO
S SLATE (grey)	S LEIGRIJS	S GRIS	S GRAU	S ARDESIA (grigio)	S PIZARRA (gris)	S CINZENTO
U BLUE	U BLAUW	U BLEU	U BLAU	U BLU	U AZUL	U AZUL
W WHITE	W WIT	W BLANC	W WEISS	W BIANCO	W BLANCO	W BRANCO
Y YELLOW	Y GEEL	Y JAUNE	Y GELB	Y GIALLO	Y AMARILLO	Y AMARELO

ZUR BENUTZUNG DER SCHALTPÄNE

Alle in dieser Mappe enthaltenen Informationen verstehen sich in Verbindung mit dem Kompendium für die elektrische Anlage.

Die Schaltpläne sind so geordnet, daß zuerst die Strom- und Masseverteilung erklärt wird, gefolgt von den Einzelschaltkreisen für jede elektrische Anlage des Fahrzeugs.

Stromverteilung

Der Stromverteilungsplan zeigt die Verbindungen von der Batterie zu den Sicherungskästen im Motorraum und im Innenraum. Außerdem veranschaulicht er die interne Verdrahtung der Sicherungskästen.

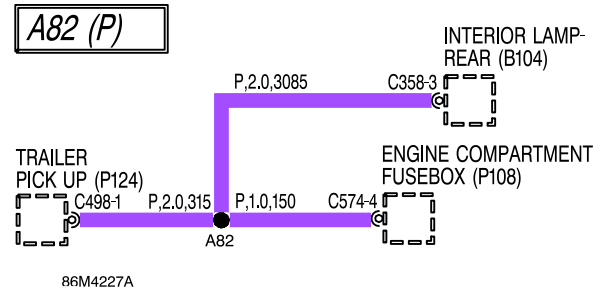

An die Sicherungskastendetails schließt sich ein Kapitel über Sammelschlüsse und Spleiße an, um die Stromverteilung durch interne Kabelbaumspleiße und Sammelschlüsse erklärt wird. Diese Informationen sollten bei der Diagnose elektrischer Fehler herangezogen werden, um angeschlossene Stromkreise auf Symptome zu untersuchen und den eigentlichen Fehlersuchbereich einzuengen.

Sammelschlüsse und Spleiße

Die Tabellen mit den Sammelschlüssen und Spleißen detaillieren die Anschlüsse und Verkabelungen bis zum ersten Bauteil. Spleiße werden durch eine Nummer mit einem alphabetischen Vorsatz und die Kabelfarbe gekennzeichnet.

Kabelattribute

Weitere Informationen werden, durch ein Komma getrennt, neben der Kabelfarbe angegeben:
 Kabeldicke - Querschnitt des Kabels in Quadratmillimetern. Diese Angabe soll Ihnen bei der Kabelbaumreparatur die Wahl des richtigen Kabels erleichtern.
 Kabellänge (nur bei Strom- und Masseverteilung) - Länge des Kabels in Millimetern. Hiermit lassen sich interne Kabelbaumspleiße auffinden; das kürzeste Kabel zwischen der Verbindung und dem Steckverbinder suchen. Zum Beispiel sieht man, daß C574-4 in diesem Fall 150 mm von Verbindung A82 entfernt ist.

Masseverteilung

Das Kapitel Masseverteilung besteht aus einer Reihe von Sammelschluß- und Spleißstabellen. Sie dienen demselben Zweck wie die Stromverteilungstabellen: Einengung des Fehlersuchbereichs durch Untersuchung angeschlossener Stromkreise auf fehlersymptome.

Steckverbindungen

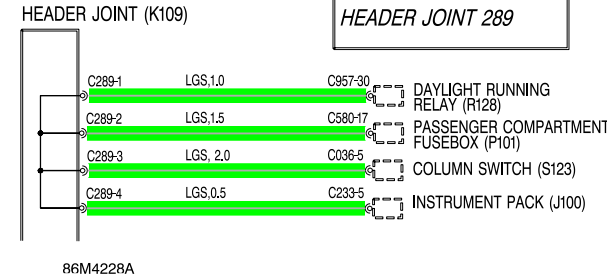

Sammelschlüsse werden durch die entsprechende Anschlußnummer mit einem numerischen Nachsatz für die Kontaktstiftbelegung gekennzeichnet, z.B. identifiziert C289-1 Anschluß 289, Stift 1. Die Farbe der Kabelisolierung wird wie üblich angegeben. Wo die eingefärbte Isolierung einen farbigen Beistreifen aufweist, wird die Hauptfarbe zuerst identifiziert, z.B. LGS oder hellgrün/grau - hellgrün mit grauem Streifen.

Leitungsarten



Dieser Hinweis bedeutet, daß das betreffende Kabel mit einem anderen Stromkreis verbunden ist.

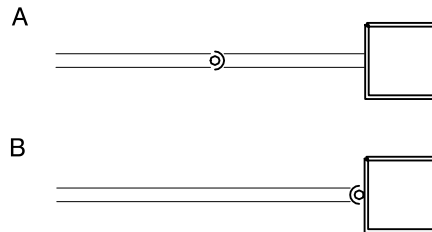

Das Stecker- und Buchsensymbol kennzeichnet die beiden Hälften einer Steckverbindung.

- A. Stecker an flexibler Anschlußleitung, fest mit dem Bauteil verdrahtet.
- B. Direkte Steckverbindung mit dem Bauteil.

Bauteile

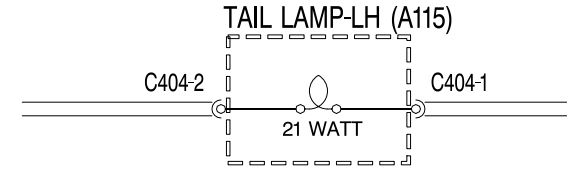

86M4231A

Name oder Beschreibung steht neben dem Bauteil. Gestrichelte Linien bedeuten, daß das Bauteil nicht ganz dargestellt ist.

Massepunkte

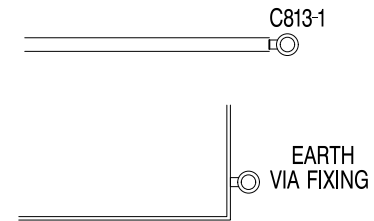

86M4232A

Massepunkte werden durch ein Ösensymbol und eine Anschlußnummer gekennzeichnet; Bauteile, die Masse durch ihre Befestigungselemente finden, weisen nur das Ösensymbol auf.

Sicherungen und Dioden

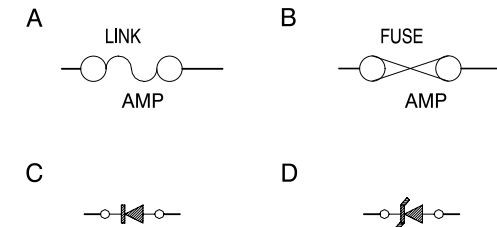

86M4234A

Schmelzeinsätze (A) und Sicherungen einer bestimmten Stromstärke (B) werden durch die abgebildeten Symbole dargestellt.

Die Stromrichtung der Diode (C) ist am Pfeil erkennlich. Die Zener-Diode (D) blockiert die Spannung, bis ein bestimmter Wert erreicht wird.

STROMVERTEILUNG - Sicherungskästen

- | | |
|---|--|
| B147 Glühbirne prüfen (Saudiarabien) | R123 Relais - Scheinwerfer |
| D111 Steuergerät - Alarmanlage | R138 Relais - Heckscheibenheizung |
| D154 Alarmgeber - mit Reservebatterie | R200 Relais - Alarmgeber |
| D157 Einheit - Timer - Glühkerze | S100 Schalter - Beleuchtung |
| E107 Masse | S120 Schalter - Heckscheibenheizung |
| F100 Radio/Cassettendeck | S176 Schalter - Zündung |
| G100 Widerstand - Reduziertes Abblendlicht | S215 Schalter - Bremspedal |
| G101 Widerstand - In-line | V100 Diagnoseanschluß |
| H112 Kabelbaum - Klimaanlage (A/C) | |
| J100 Instrumentenfeld | |
| J112 Zigarettenanzünder - vorn | |
| J139 LED - Alarmanlage | |
| J142 Warn-/Kontrolleuchte - Wegfahrsperr | |
| K109 Sammelschluß | |
| M100 Generator/Lichtmaschine | |
| M101 Starter | |
| M132 Elektromotor - Gebläse - vorn | |
| P100 Batterie | |
| P101 Sicherungskasten - Innenraum | |
| P108 Sicherungskasten - Motorraum | |
| P110 Halter - Sicherung | |
| R102 Relais - Starter | |

POWER DISTRIBUTION

FUSE BOXES

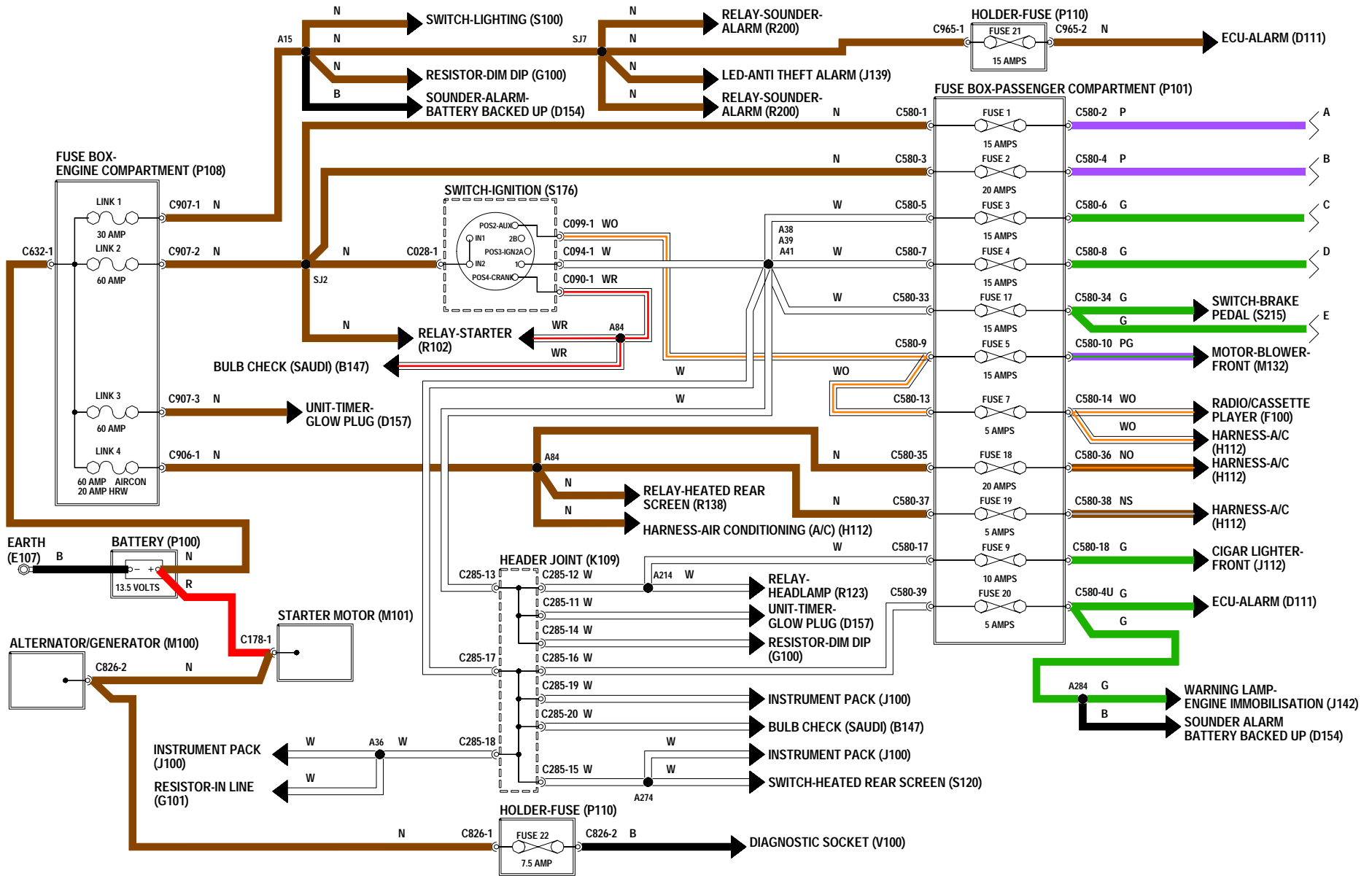

STROMVERTEILUNG - Sicherungskästen

- | | | |
|--|--|---|
| A100 Scheinwerfer - rechts | J146 Warn-/Kontrolleuchte - Heckscheibenheizung | S231 Schalter - Parken - Heckscheibenwischer |
| A101 Scheinwerfer - links | K109 Sammelanschluß | |
| A112 Begrenzungsleuchte - vorn - rechts | L100 Horn/Hörner) | |
| A113 Begrenzungsleuchte - vorn - links | M105 Elektromotor - Scheibenwischer - Windschutzscheibe | |
| B103 Einheit - Leuchte - innen | P101 Sicherungskasten - Innenraum | |
| D111 Steuergerät - Alarmanlage | P124 Geber für Anhänger | |
| D113 Steuergerät - Verzögerung - Frontscheibenwischer | R123 Relais - Scheinwerfer | |
| D153 Steuergerät - EGR | R126 Relais - Reduziertes Abblendlicht | |
| D155 Steuergerät - Nebelschlußleuchte | R138 Relais - Heckscheibenheizung | |
| D164 Modulator - EGR | R200 Relais - Alarmgeber | |
| F100 Radio/Cassettendeck | R201 Relais - Kraftstoffanzeige | |
| G101 Widerstand - In-line | S100 Schalter - Beleuchtung | |
| H100 Heizelement - Heckscheibe | S103 Schalter - Rückfahrscheinwerfer | |
| J100 Instrumentenfeld | S117 Schalter - Wasch-/Wischanlage - Windschutzscheibe | |
| J101 Tachometer | S118 Schalter - Wasch-/Wischanlage - Heckscheibe | |
| J103 Anzeige - Kühlmitteltemperatur | S121 Schalter - Warnblinker | |
| J104 Anzeige - Kraftstoffvorrat | S123 Schalter - Lenksäule | |
| J107 Uhr - analog | | |
| J112 Zigarettenanzünder - vorn | | |

POWER DISTRIBUTION

FUSE BOXES

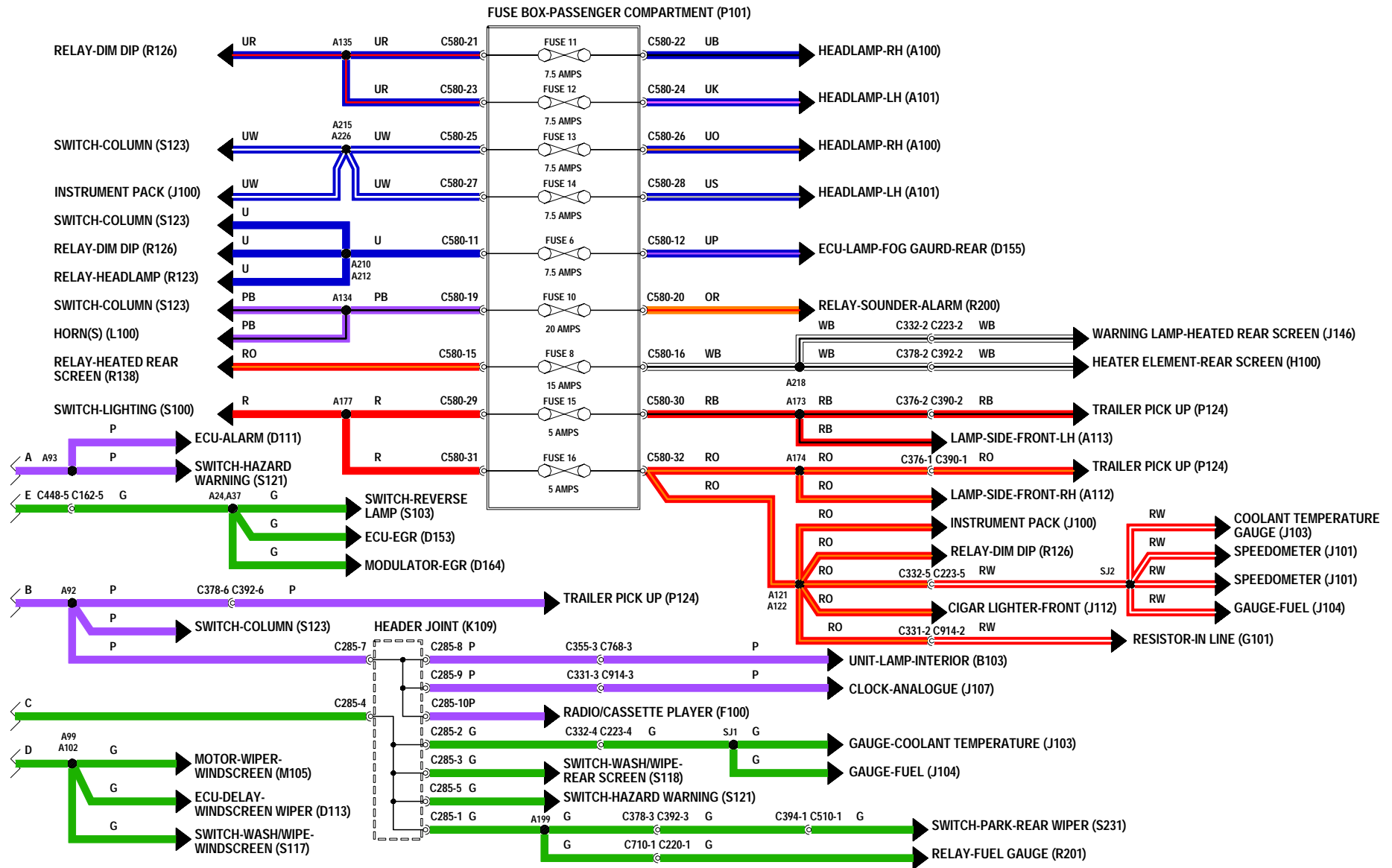

STROMVERTEILUNG - Anschlußverteiler

- | | |
|--|--|
| A113 Begrenzungsleuchte - vorn - links | J112 Zigarettenanzünder - vorn |
| A115 Schlußleuchte - links | J116 Warn-/Kontrolleuchte -
Feststellbremse/Bremsflüssigkeitsverlust |
| A128 Leuchte - Nummernschild hinten - links | K108 Sammelanschluß - Masse |
| A133 Begrenzungsleuchte - vorn - links | K109 Sammelanschluß |
| B100 Leuchte - innen - vorn | M105 Elektromotor - Scheibenwischer -
Windschutzscheibe |
| B117 Beleuchtung Heizungsregler | P101 Sicherungskasten - Innenraum |
| B123 Beleuchtung Heizungsschalter | P124 Geber für Anhänger |
| D130 Steuergerät - MFU | R100 Hauptrelais |
| D139 Steuergerät - Wegfahrsperr | S114 Schalter - Scheibenwischer - Heckscheibe |
| D152 Einheit - Motorkontrolle -
Warn-/Kontrolleuchte | S116 Schalter - Scheibenwischer - hinten |
| F100 Radio/Cassettendeck | S120 Schalter - Heckscheibenheizung |
| G101 Widerstand - In-line | S121 Schalter - Warnblinker |
| J100 Instrumentenfeld | S183 Dimmer - Instrumentenbeleuchtung |
| J101 Tachometer | S184 Schalter - Gebläsemotor |
| J102 Drehzahlmesser | S212 Schalter - Bremsflüssigkeitsstand |
| J103 Anzeige - Kühlmitteltemperatur | S213 Handbremsschalter |
| J104 Anzeige - Kraftstoffvorrat | V101 Nicht belegt |
| J107 Uhr - analog | |
| J111 Gebereinheit - Kraftstoffanzeige | |

POWER DISTRIBUTION

HEADERS

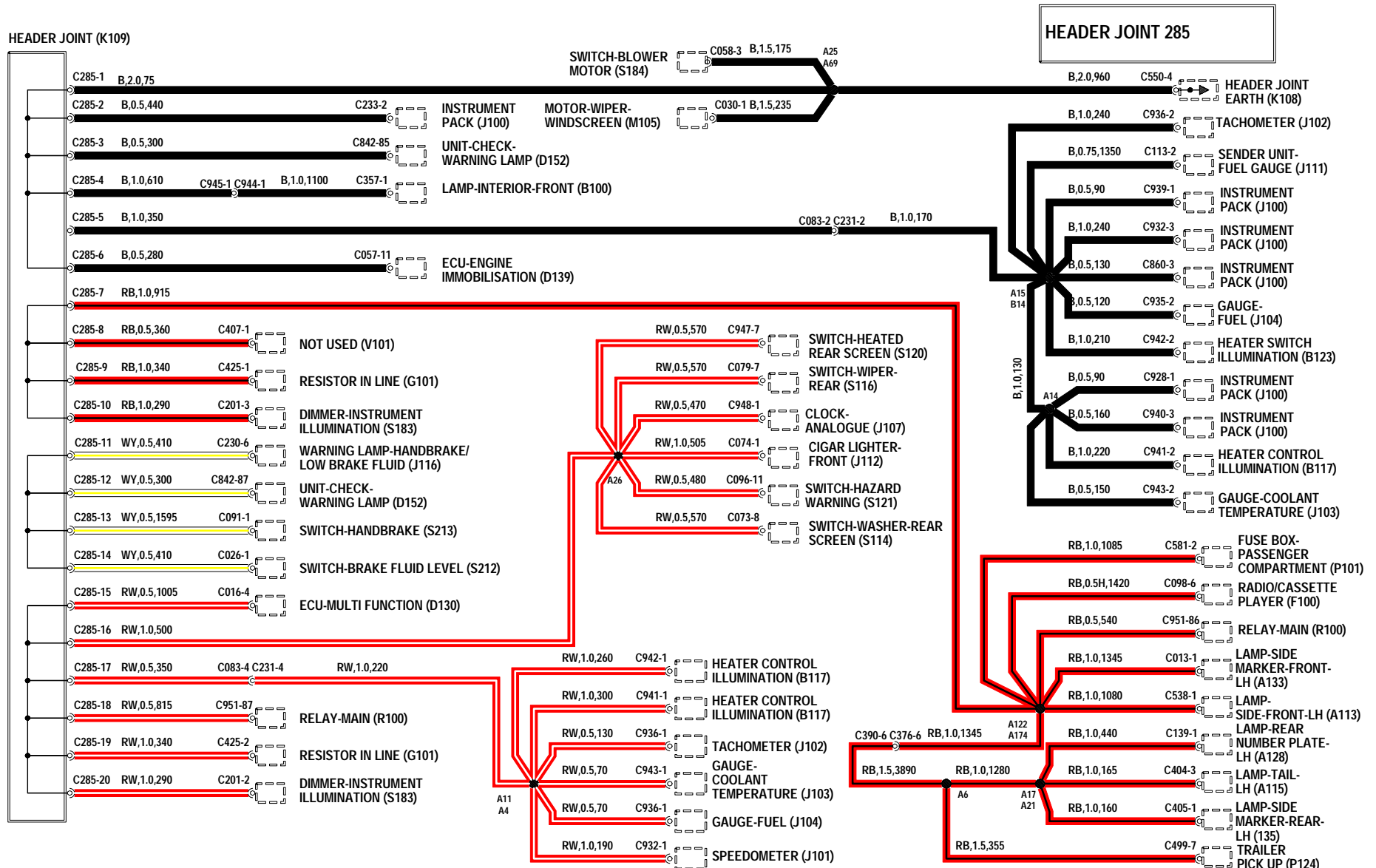

STROMVERTEILUNG - Anschlußverteiler

- B100** Leuchte - innen - vorn
- B104** Leuchte - innen - hinten
- D111** Steuergerät - Alarmanlage
- D130** Steuergerät - MFU
- D131** Motorsteuergerät (ECM)
- J100** Instrumentenfeld
- J101** Tachometer
- K109** Sammelschluß
- M153** Pumpe - Scheibenwischer -
Windschutzscheibe
- M154** Pumpe - Scheibenwischer - Heckscheibe
- R100** Hauptrelais
- S114** Schalter - Scheibenwischer - Heckscheibe
- S117** Schalter - Wasch-/Wischanlage -
Windschutzscheibe
- S216** Schalter - Öldruck

POWER DISTRIBUTION

HEADERS

HEADER JOINT 288

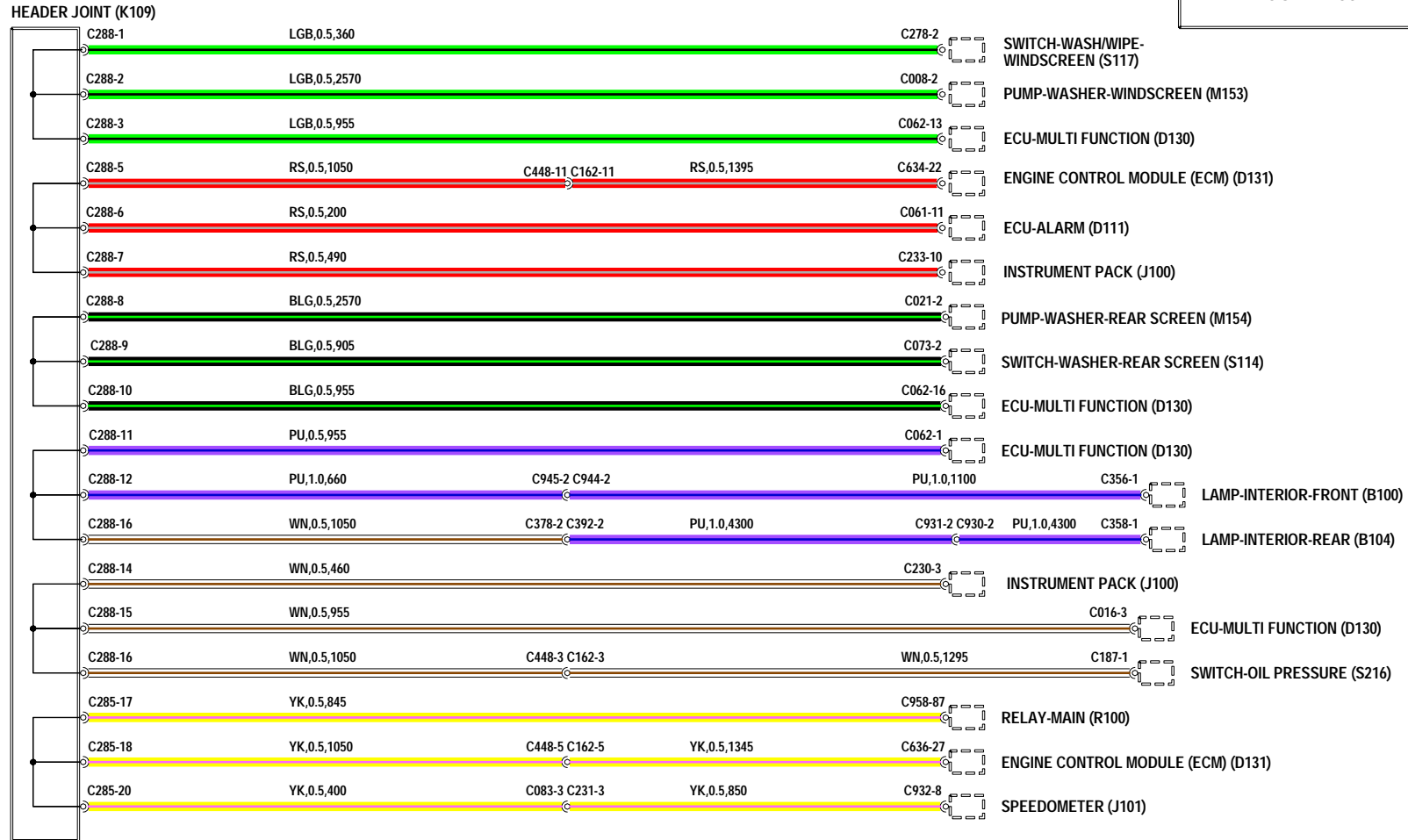

STROMVERTEILUNG - Anschlußverteiler

- D135** Steuergerät - Geländeerennung
- D151** Einheit - Timer - Motorservice
- F111** Verstärker - Radio/Cassettendeck
- G126** Diode
- J100** Instrumentenfeld
- K109** Sammelschluß
- M105** Elektromotor - Scheibenwischer -
Windschutzscheibe
- N117** Magnetventil - Schaltverblockung
- N120** Magnetventil - Verblockung - Keil
- P101** Sicherungskasten - Innenraum
- R128** Relais - Tagesfahrlicht (Skandinavien)
- R134** Relais - Frontscheibenwischer
- S117** Schalter - Wasch-/Wischanlage -
Windschutzscheibe
- S123** Schalter - Lenksäule
- S210** Schalter -
Anlaßsperre/Rückfahrcheinwerfer
Automatikgetriebe
- T142** Drehzahlwandler

POWER DISTRIBUTION

HEADERS

HEADER JOINT (K109)

HEADER JOINT 289

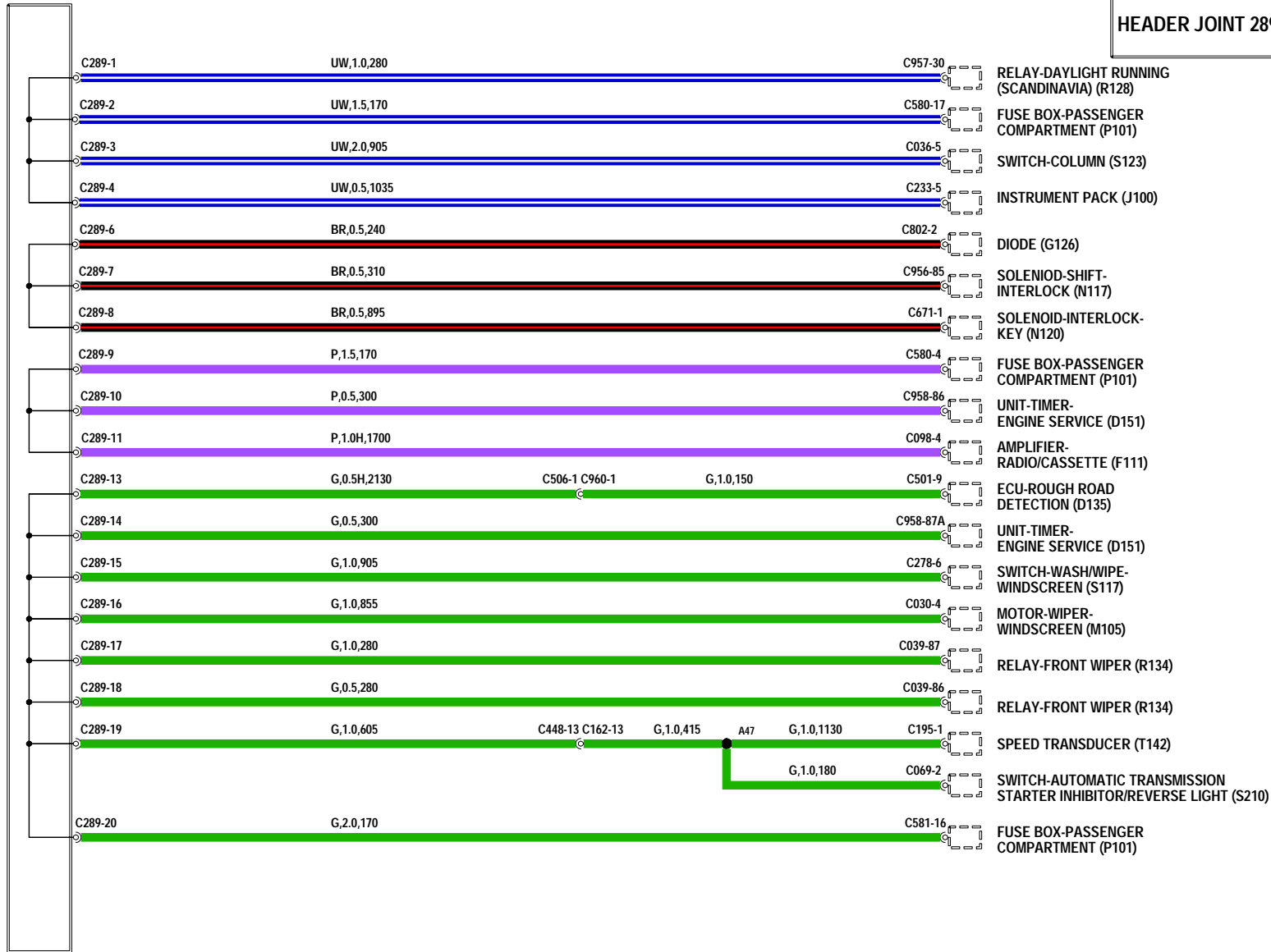

STROMVERTEILUNG - Anschlußverteiler

- D111** Steuergerät - Alarmanlage
- D130** Steuergerät - MFU
- D152** Einheit - Motorkontrolle - Warn-/Kontrolleuchte
- G126** Diode
- J100** Instrumentenfeld
- K109** Sammelanschluß
- M106** Elektromotor - Scheibenwischer - Heckscheibe
- N118** Magnetventil - Verblockung
- P101** Sicherungskasten - Innenraum
- R100** Hauptrelais
- R123** Relais - Scheinwerfer
- R128** Relais - Tagesfahrlicht (Skandinavien)
- R137** Relais - Heckscheibenwischer
- R176** Relais - Gebläse
- R181** Relais - Kompressorkupplung - Klimaanlage (A/C)
- S102** Schalter - Bremslicht
- S116** Schalter - Scheibenwischer - hinten
- S118** Schalter - Wasch-/Wischanlage - Heckscheibe
- S121** Schalter - Warnblinker
- S228** Wählhebel - Automatikgetriebe

POWER DISTRIBUTION

HEADERS

HEADER JOINT (K109)

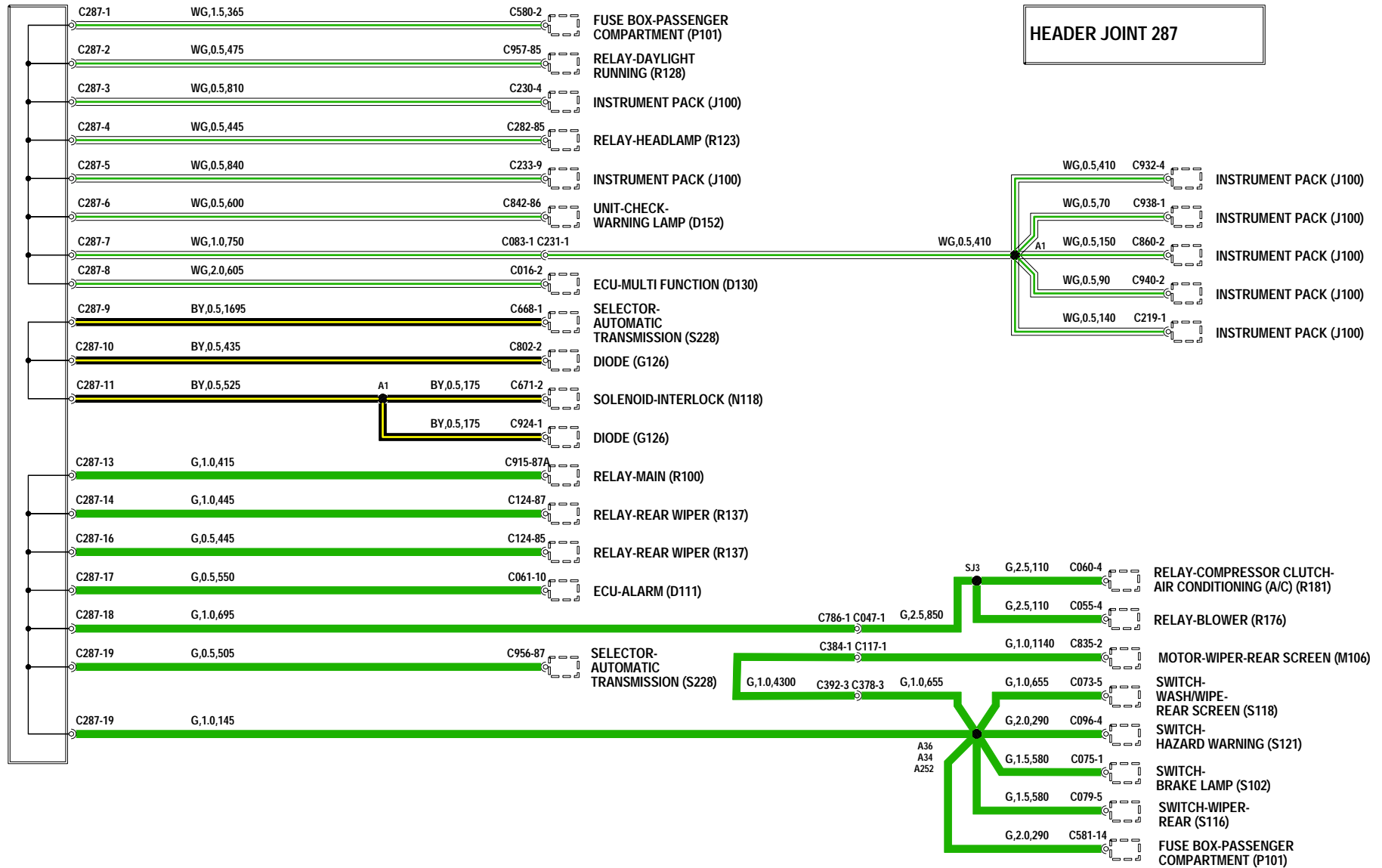

STROMVERTEILUNG - Anschlußverteiler

- | | |
|---|--|
| A118 Leuchte - Blinker/Warnblinker - hinten - rechts | S116 Schalter - Scheibenwischer - hinten |
| A119 Leuchte - Blinker/Warnblinker - hinten - links | S120 Schalter - Heckscheibenheizung |
| D130 Steuergerät - MFU | S121 Schalter - Warnblinker |
| D151 Einheit - Timer - Motorservice | S123 Schalter - Lenksäule |
| G126 Diode | S210 Schalter -
Anlaßsperre/Rückfahrcheinwerfer
Automatikgetriebe |
| J100 Instrumentenfeld | V100 Diagnoseanschluß |
| J107 Uhr - analog | V101 Nicht belegt |
| J112 Zigarettenanzünder - vorn | |
| K108 Sammelschluß - Masse | |
| K109 Sammelschluß | |
| P124 Geber für Anhänger | |
| R102 Relais - Starter | |
| R123 Relais - Scheinwerfer | |
| R124 Relais - Beleuchtung | |
| R137 Relais - Heckscheibenwischer | |
| R138 Relais - Heckscheibenheizung | |
| R141 Relais - Warnblinker | |
| S114 Schalter - Scheibenwischer - Heckscheibe | |

POWER DISTRIBUTION

HEADERS

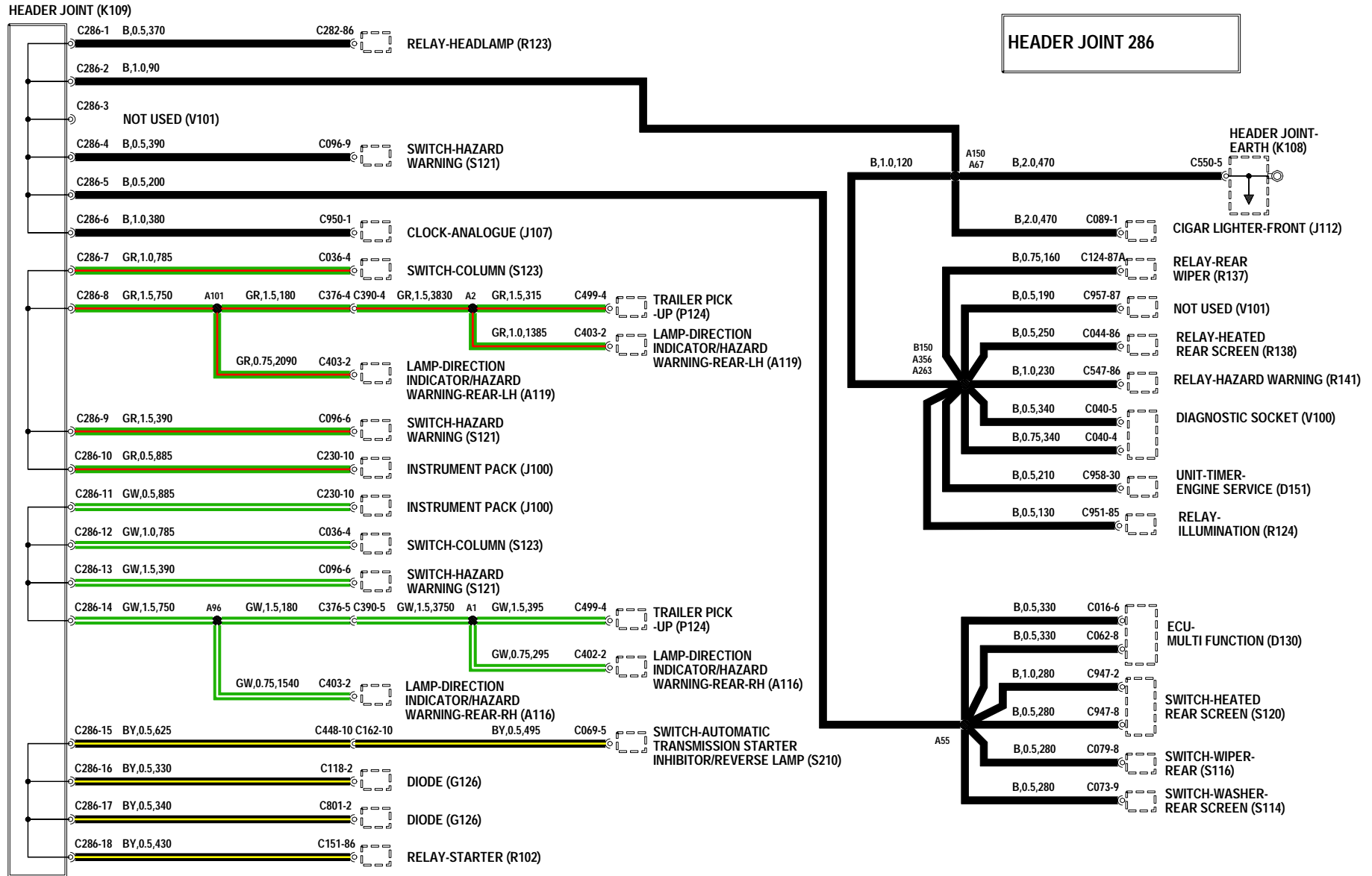

MASSEVERTEILUNG - Anschlußverteiler

A100 Scheinwerfer - rechts	J112 Zigarettenanzünder - vorn
A112 Begrenzungsleuchte - vorn - rechts	J129 Warn-/Kontrolleuchte - Warnblinker
A116 Leuchte - Blinker/Warnblinker - vorn - rechts	J146 Warn-/Kontrolleuchte - Heckscheibenheizung
A120 Leuchte - Seitenblinker - vorn - rechts	K109 Sammelschluß
B103 Einheit - Leuchte - innen	M105 Elektromotor - Scheibenwischer - Windschutzscheibe
D111 Steuergerät - Alarmanlage	R123 Relais - Scheinwerfer
D113 Steuergerät - Verzögerung - Frontscheibenwischer	R126 Relais - Reduziertes Abblendlicht
D137 Modul - Ultraschall	R138 Relais - Heckscheibenheizung
D139 Steuergerät - Wegfahrsperre	R140 Relais - Blinkerleuchte
D140 Steuergerät - Glühkerze	S212 Schalter - Bremsflüssigkeitsstand
D150 Differentialsperre	S224 Schalter - Motorhaube
D153 Steuergerät - EGR	S230 Schalter - Öltemperatur
J100 Instrumentenfeld	V100 Diagnoseanschluß
J101 Tachometer	
J103 Anzeige - Kühlmitteltemperatur	
J104 Anzeige - Kraftstoffvorrat	
J107 Uhr - analog	
J111 Gebereinheit - Kraftstoffanzeige	

EARTH DISTRIBUTION

HEADERS

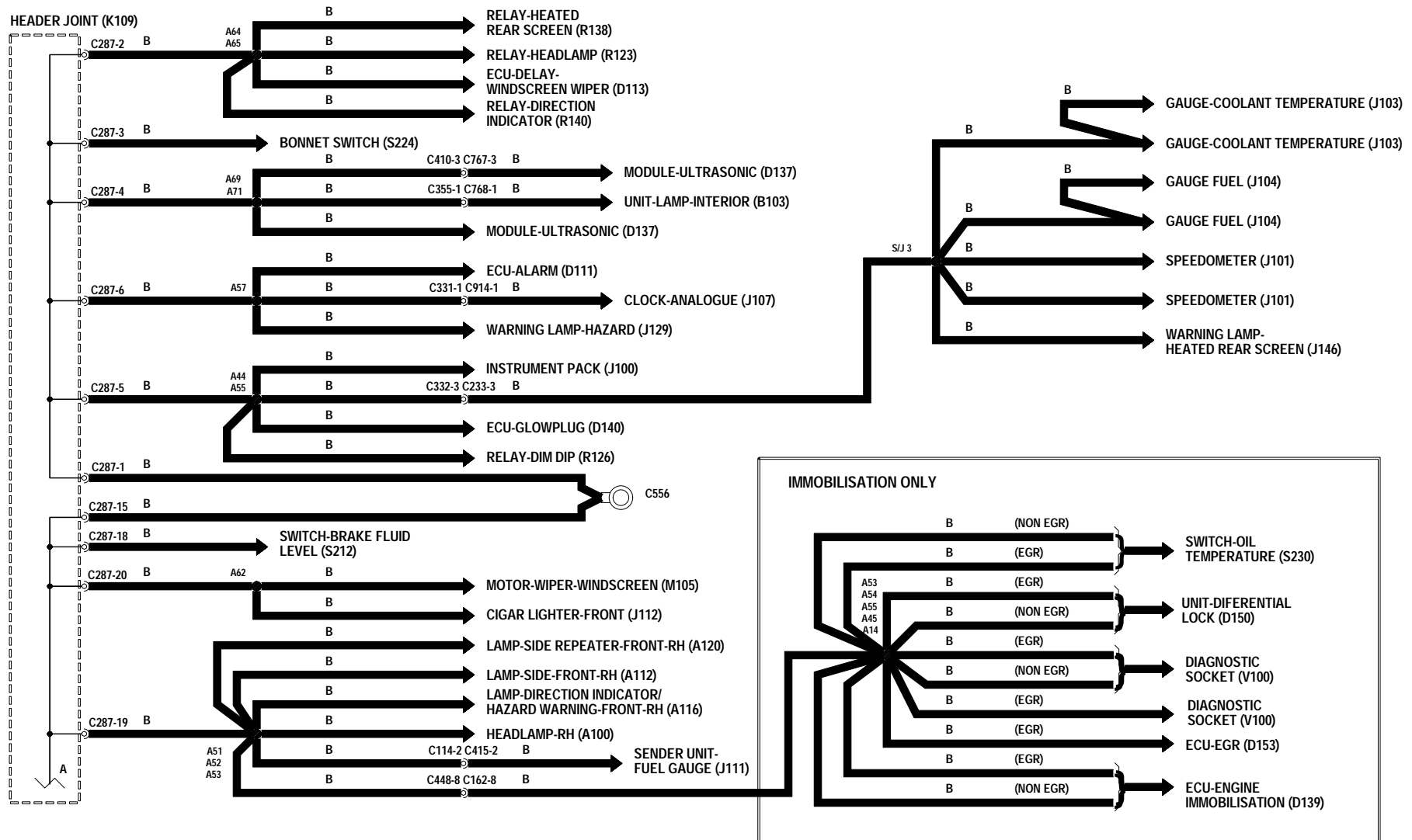

MASSEVERTEILUNG - Anschlußverteiler

A101 Scheinwerfer - links	H100 Heizelement - Heckscheibe
A113 Begrenzungsleuchte - vorn - links	H112 Kabelbaum - Klimaanlage (A/C)
A114 Schlußleuchte - rechts	J111 Gebereinheit - Kraftstoffanzeige
A115 Schlußleuchte - links	K109 Sammelanschluß
A117 Leuchte - Blinker/Warnblinker - vorn - links	L100 Horn/Hörner)
A118 Leuchte - Blinker/Warnblinker - hinten - rechts	M102 Elektromotor - Kühlventilator - 1
A119 Leuchte - Blinker/Warnblinker - hinten - links	M103 Elektromotor - Kühlventilator - 2
A121 Leuchte - Seitenblinker - vorn - links	M106 Elektromotor - Scheibenwischer - Heckscheibe
A124 Bremsleuchte - rechts	M153 Pumpe - Scheibenwischer - Windschutzscheibe
A125 Bremsleuchte - links	M154 Pumpe - Scheibenwischer - Heckscheibe
B147 Glühbirne prüfen (Saudiarabien)	S111 Schalter - Nebelschlußlicht
D110 Einheit - Alarmgeber	S184 Schalter - Gebläsemotor
D149 Kupplung - Kompressor - Klimaanlage (A/C)	S207 Schalter - Kupplung - Klimaanlage (A/C)
D154 Alarmgeber - mit Reservebatterie	S231 Schalter - Parken - Heckscheibenwischer
D155 Steuergerät - Nebelschlußleuchte	
E110 Masse durch Befestigungselemente	
F100 Radio/Cassettendeck	

EARTH DISTRIBUTION

HEADERS

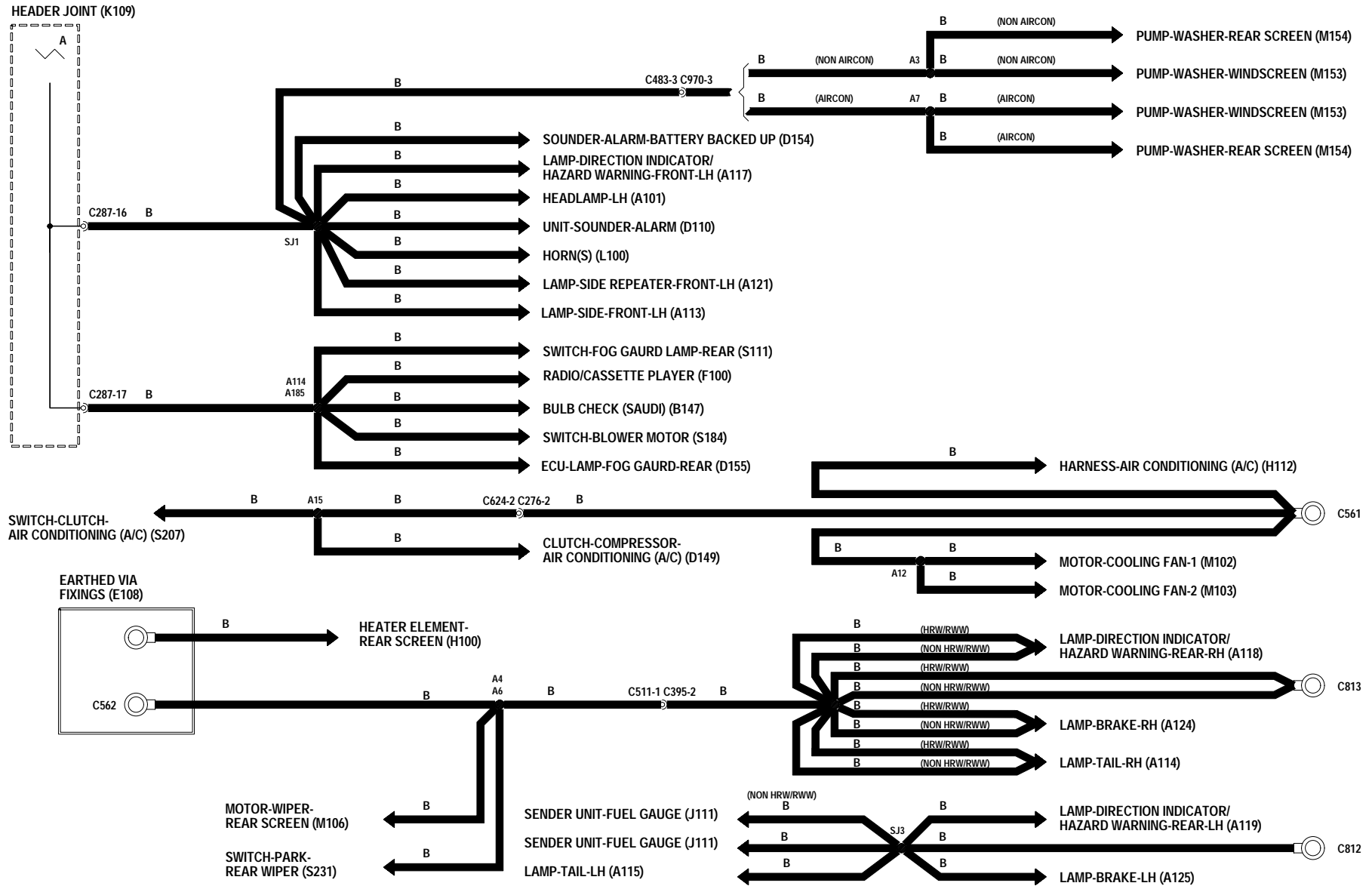

WEGFAHRSPERRE

B103	Einheit - Leuchte - innen	R200	Relais - Alarmgeber
D110	Einheit - Alarmgeber	S104	Schalter - Hupe
D111	Steuergerät - Alarmanlage	S127	Schalter - Tür - rechts
D137	Modul - Ultraschall	S128	Schalter - Tür - links
D139	Steuergerät - Wegfahrsperr	S176	Schalter - Zündung
D154	Alarmgeber - mit Reservebatterie	S224	Schalter - Motorhaube
D156	Passive Spule	V100	Diagnoseanschluß
E110	Masse durch Befestigungselemente		
F113	Antenne		
J139	LED - Alarmanlage		
J142	Warn-/Kontrolleuchte - Wegfahrsperr		
K109	Sammelanschluß		
N100	Magnetschalter - Starter		
N101	Magnetschalter - Kraftstoffabschaltung		
P100	Batterie		
P101	Sicherungskasten - Innenraum		
P108	Sicherungskasten - Motorraum		
P110	Halter - Sicherung		
R102	Relais - Starter		

ENGINE IMMOBILISATION

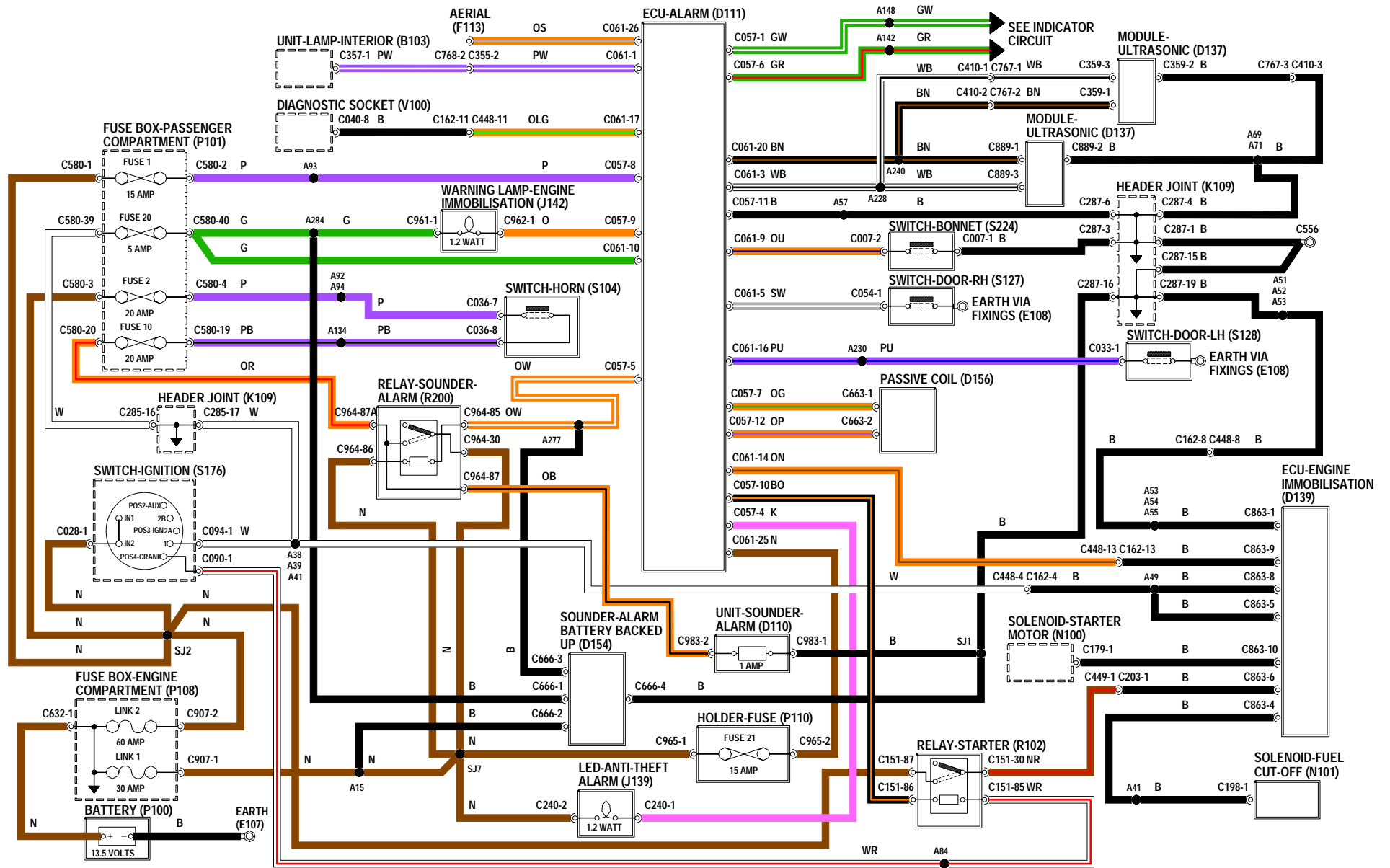

LADEN UND ANLASSEN - 300 TDi

D111 Steuergerät - Alarmanlage	P101 Sicherungskasten - Innenraum
D139 Steuergerät - Wegfahrsperr	P108 Sicherungskasten - Motorraum
D153 Steuergerät - EGR	R102 Relais - Starter
D157 Einheit - Timer - Glühkerze	S176 Schalter - Zündung
D164 Modulator - EGR	T111 Drosselklappenpotentiometer (TP)
E107 Masse	T171 Glühkerze
E110 Masse durch Befestigungselemente	T186 Temperaturfühler - EGR
G101 Widerstand - In-line	V102 Diagnoseanschluß - 3-polig
G126 Diode	
J100 Instrumentenfeld	
J102 Drehzahlmesser	
J114 Warn-/Kontrolleuchte - Zündung/Ladkontrolle	
J119 Warn-/Kontrolleuchte - Glühkerze	
K109 Sammelanschluß	
M100 Generator/Lichtmaschine	
M101 Starter	
N100 Magnetschalter - Starter	
N109 Magnetschalter - EGR	
P100 Batterie	

CHARGING AND STARTING

300 TDI

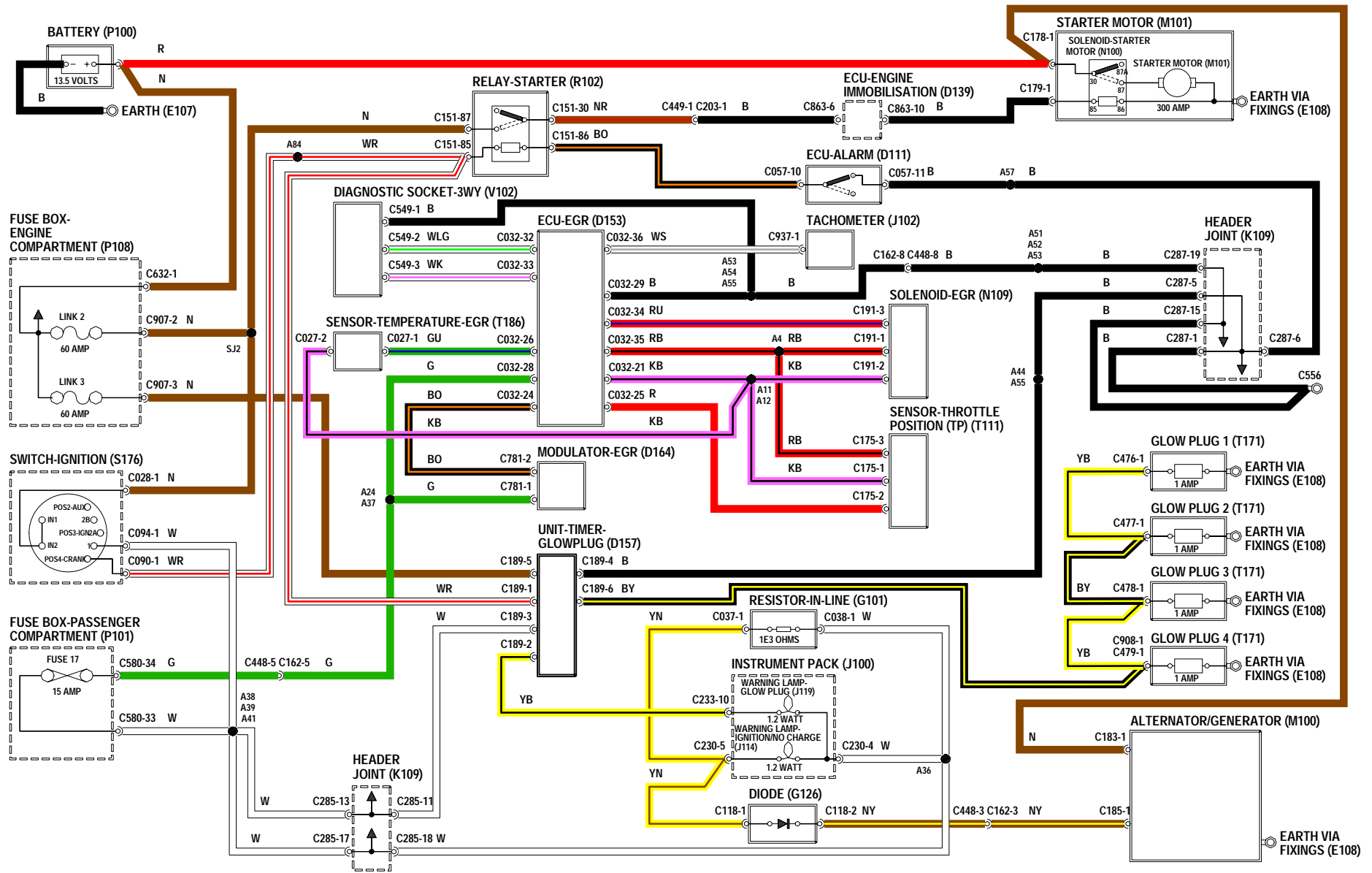

LADEN UND ANLASSEN - V8

- D133** Zündspule
- D136** Modul - Zündverstärker
- E107** Masse
- E110** Masse durch Befestigungselemente
- G101** Widerstand - In-line
- G126** Diode
- J100** Instrumentenfeld
- J114** Warn-/Kontrolleuchte -
Zündung/Ladkontrolle
- K109** Sammelanschluß
- M100** Generator/Lichtmaschine
- M101** Starter
- M151** Pumpe - Kraftstoff
- N100** Magnetschalter - Starter
- P100** Batterie
- P108** Sicherungskasten - Motorraum
- R102** Relais - Starter
- R103** Relais - Kraftstoffpumpe
- S176** Schalter - Zündung
- S216** Schalter - Öldruck

CHARGING AND STARTING

V8

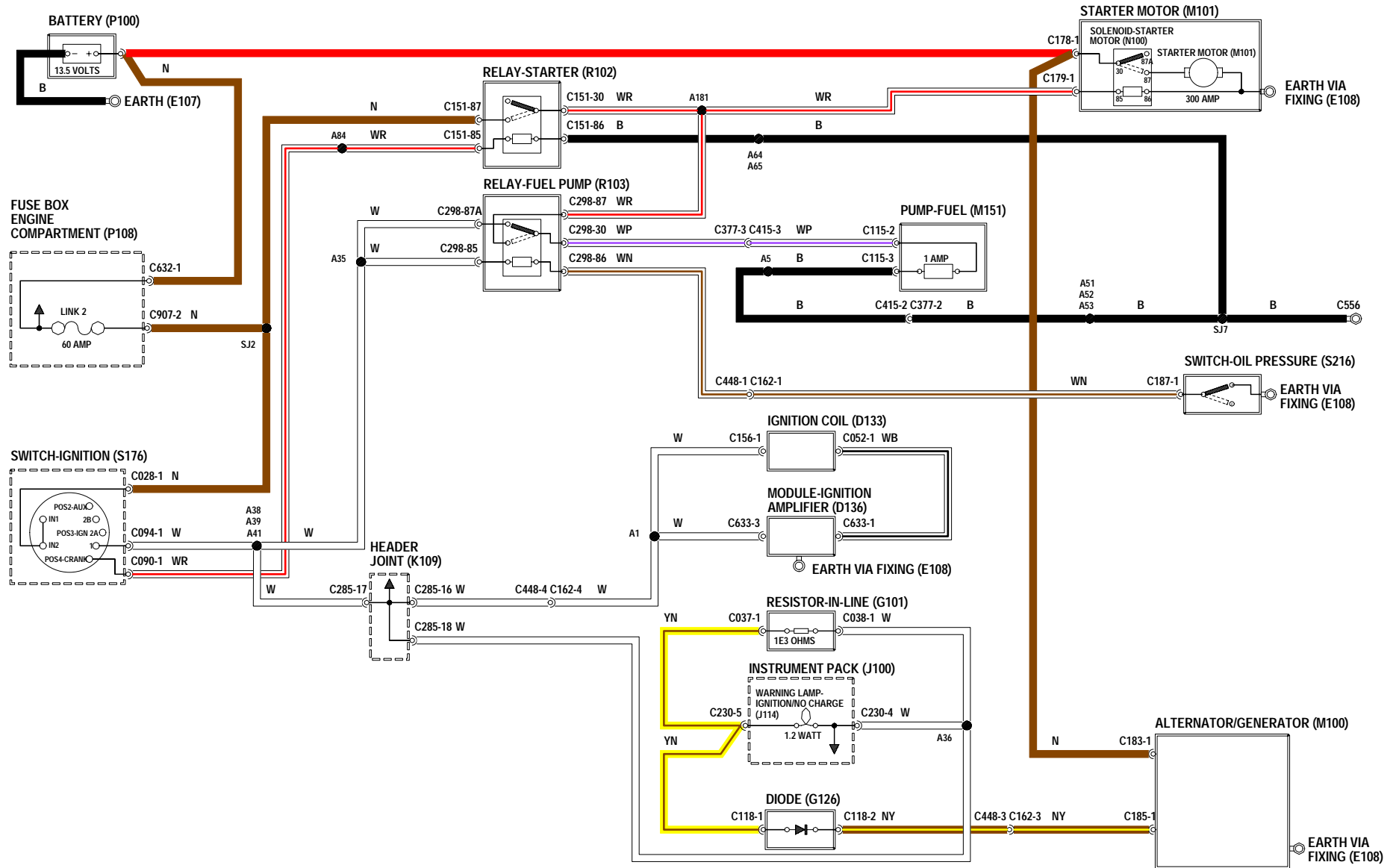

HEIZUNG

E107 Masse

K109 Sammelschluß

M132 Elektromotor - Gebläse - vorn

P101 Sicherungskasten - Innenraum

P108 Sicherungskasten - Motorraum

S176 Schalter - Zündung

S184 Schalter - Gebläsemotor

HEATER

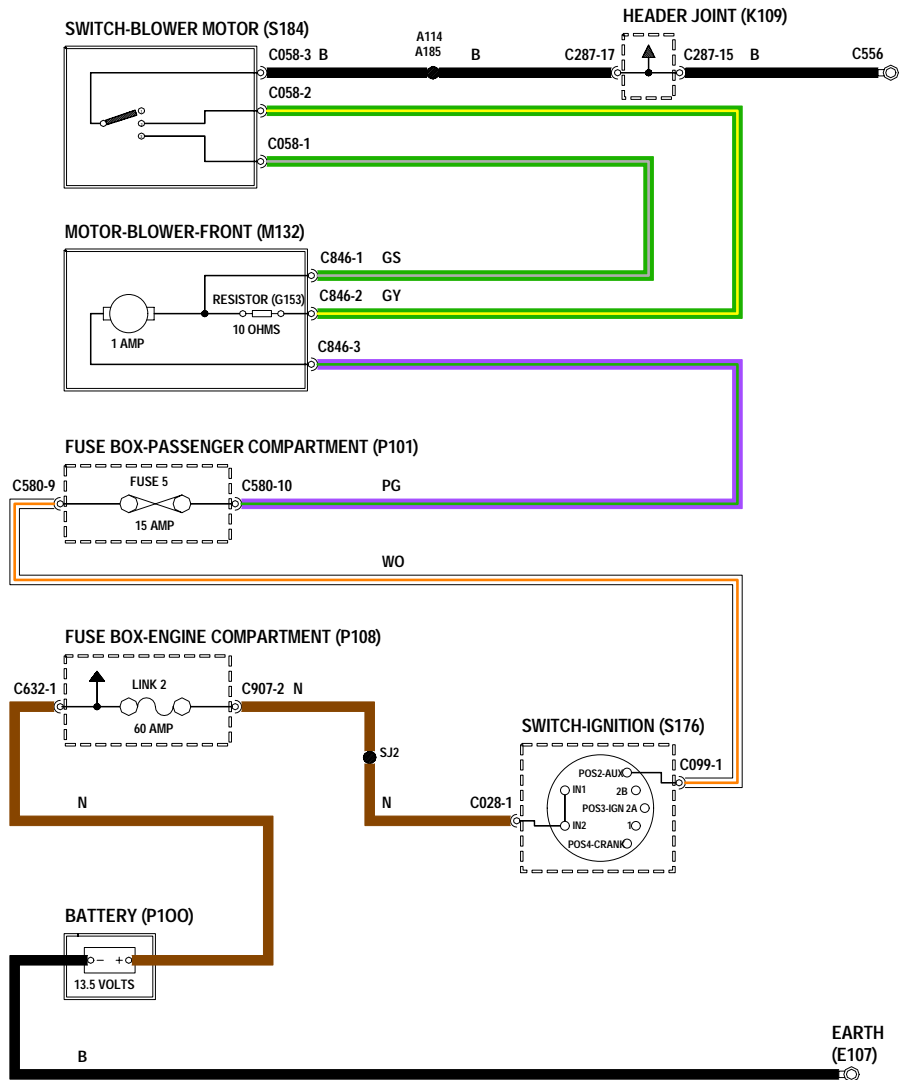

HECKSCHEIBENHEIZUNG

- E107** Masse
- H100** Heizelement - Heckscheibe
- J100** Instrumentenfeld
- J146** Warn-/Kontrolleuchte -
Heckscheibenheizung
- K109** Sammelschluß
- P100** Batterie
- P101** Sicherungskasten - Innenraum
- P108** Sicherungskasten - Motorraum
- R138** Relais - Heckscheibenheizung
- S120** Schalter - Heckscheibenheizung
- S176** Schalter - Zündung

HEATED REAR SCREEN

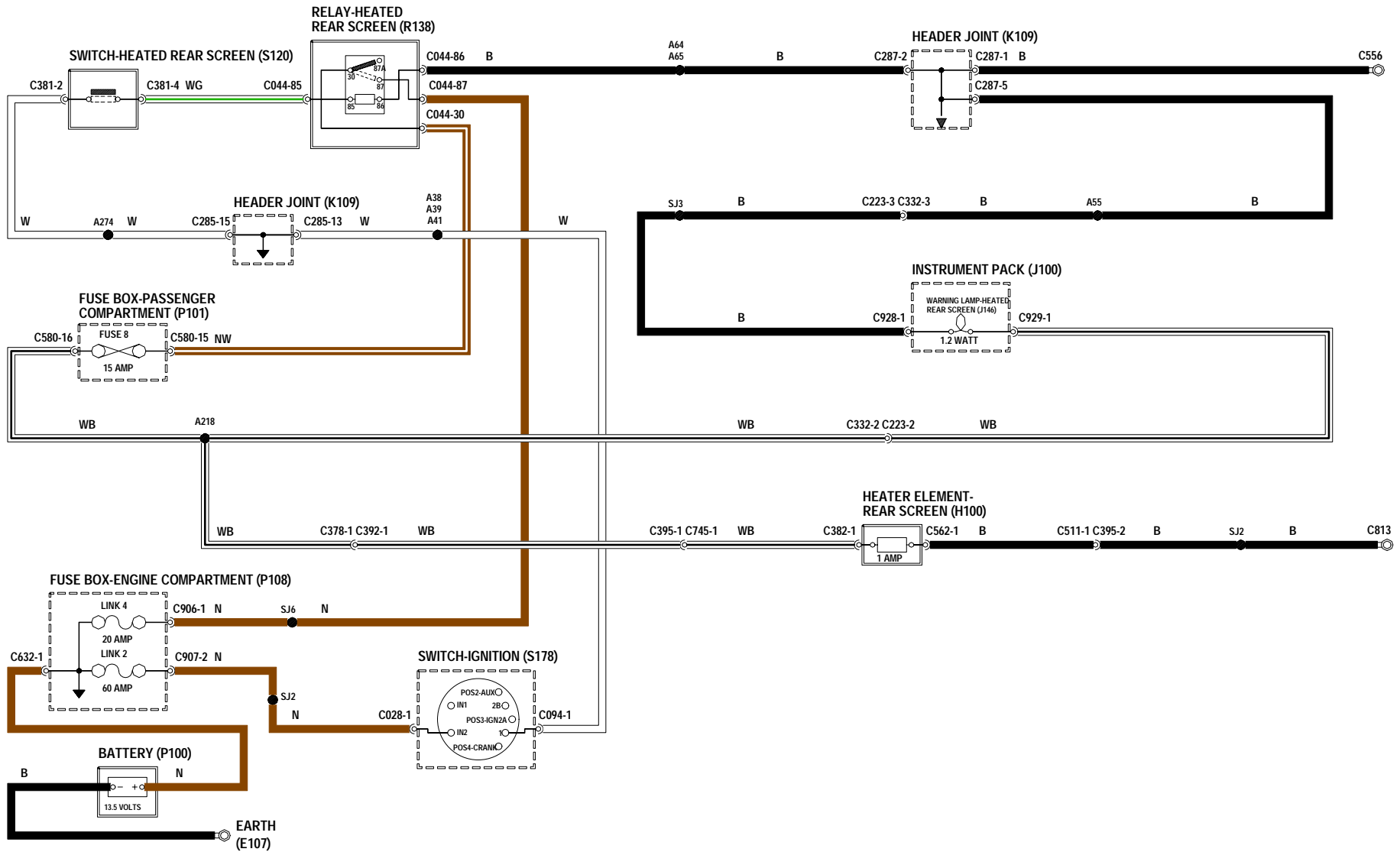

WISCHER UND WASCHER

- | | |
|---|---|
| D113 Steuergerät - Verzögerung -
Frontscheibenwischer | S119 Schalter - Kurzwischen |
| K109 Sammelschluß | S176 Schalter - Zündung |
| M105 Elektromotor - Scheibenwischer -
Windschutzscheibe | S231 Schalter - Parken - Heckscheibenwischer |
| M106 Elektromotor - Scheibenwischer -
Heckscheibe | Y152 Intermittierend |
| M153 Pumpe - Scheibenwischer -
Windschutzscheibe | |
| M154 Pumpe - Scheibenwischer - Heckscheibe | |
| P100 Batterie | |
| P101 Sicherungskasten - Innenraum | |
| P108 Sicherungskasten - Motorraum | |
| S113 Schalter - Scheibenwischer -
Windschutzscheibe | |
| S114 Schalter - Scheibenwischer - Heckscheibe | |
| S116 Schalter - Scheibenwischer - hinten | |
| S117 Schalter - Wasch-/Wischanlage -
Windschutzscheibe | |
| S118 Schalter - Wasch-/Wischanlage -
Heckscheibe | |

WIPERS AND WASHERS

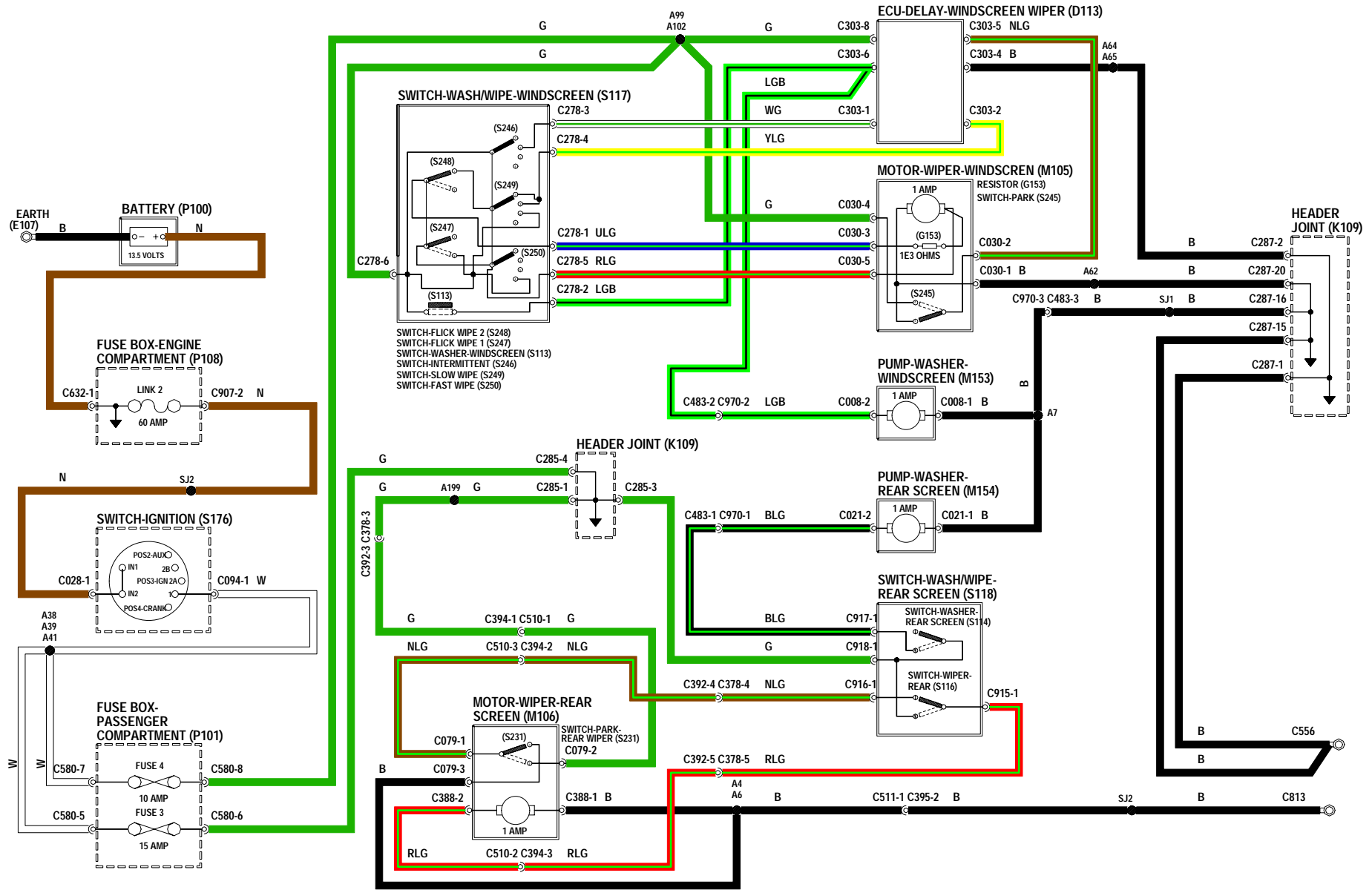

AUSSENBELEUCHTUNG - Bremsleuchten und Rückfahrcheinwerfer

- A114** Schlußleuchte - rechts
- A115** Schlußleuchte - links
- A129** Rückfahrcheinwerfer - rechts
- A130** Rückfahrcheinwerfer - links
- E107** Masse
- P100** Batterie
- P101** Sicherungskasten - Innenraum
- P108** Sicherungskasten - Motorraum
- P124** Geber für Anhänger
- S103** Schalter - Rückfahrcheinwerfer
- S176** Schalter - Zündung
- S215** Schalter - Bremspedal

EXTERIOR LAMPS

BRAKE AND REVERSE LAMPS

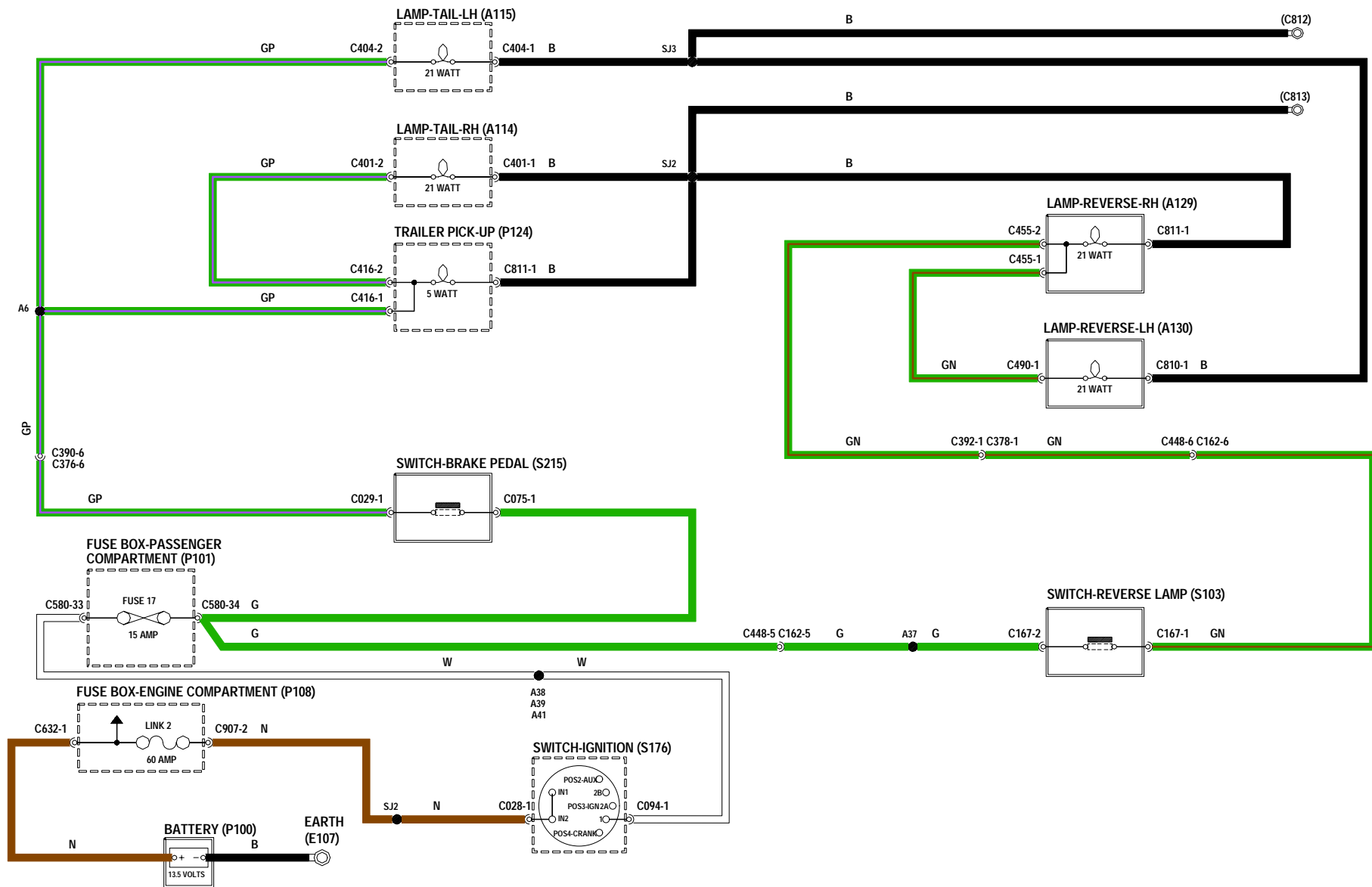

AUSSENBELEUCHTUNG - Scheinwerfer, Seiten- und Schlußleuchten

- A100** Scheinwerfer - rechts
- A102** Scheinwerfer - Abblendlicht - rechts
- A104** Scheinwerfer - Fernlicht - rechts
- A112** Begrenzungsleuchte - vorn - rechts
- A114** Schlußleuchte - rechts
- E107** Masse
- G100** Widerstand - Reduziertes Abblendlicht
- J100** Instrumentenfeld
- J125** Warn-/Kontrollleuchte - Begrenzungsleuchte
- J126** Warn-/Kontrollleuchte - Fernlicht
- K109** Sammelanschluß
- P100** Batterie
- P101** Sicherungskasten - Innenraum
- P108** Sicherungskasten - Motorraum
- P124** Geber für Anhänger
- R126** Relais - Reduziertes Abblendlicht
- S100** Schalter - Beleuchtung
- S176** Schalter - Zündung

EXTERIOR LAMPS

HEAD, SIDE AND TAIL LAMPS

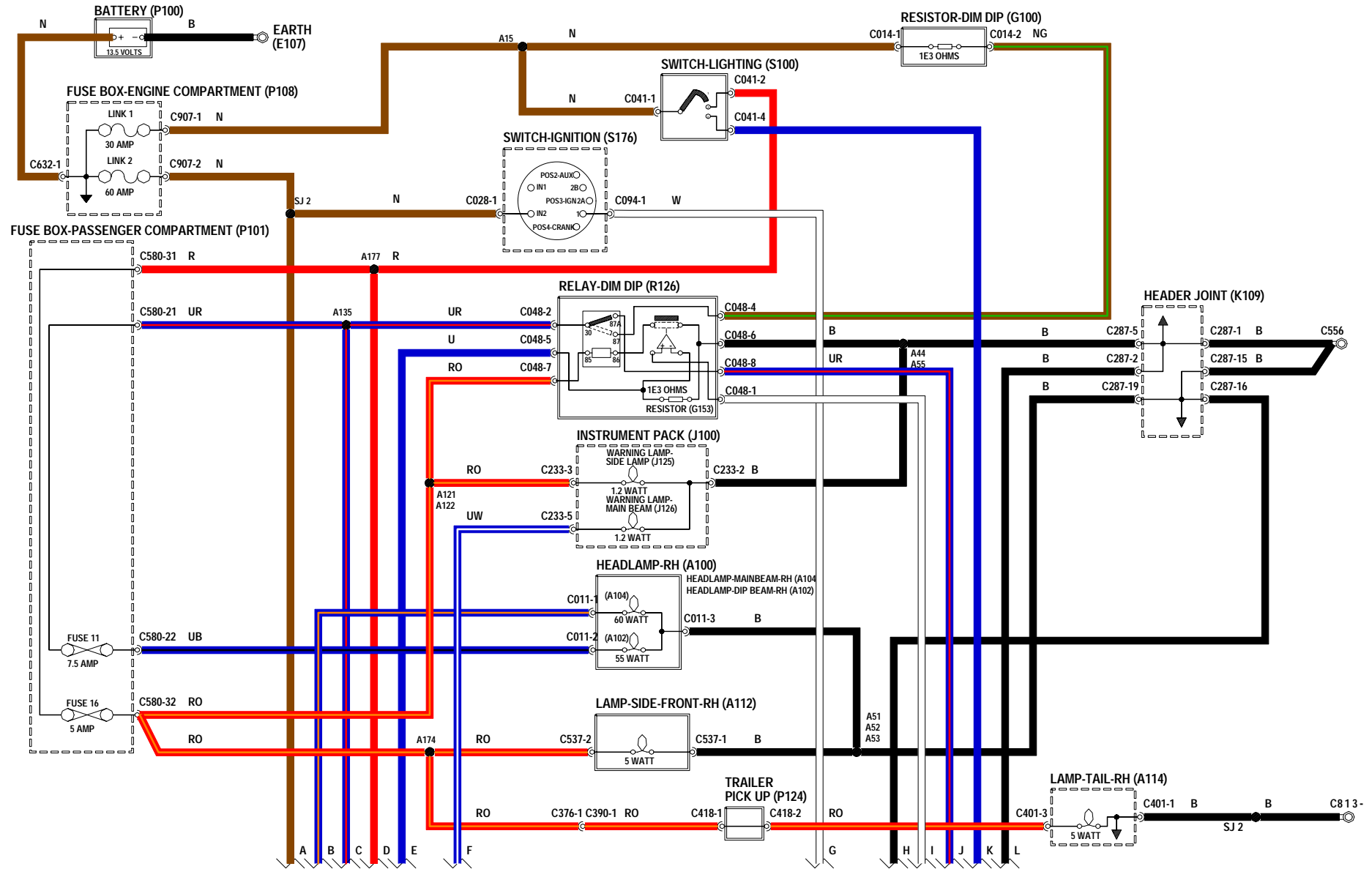

AUSSENBELEUCHTUNG - Scheinwerfer, Seiten- und Schlußleuchten

- A101** Scheinwerfer - links
- A103** Scheinwerfer - Abblendlicht - links
- A105** Scheinwerfer - Fernlicht - links
- A113** Begrenzungsleuchte - vorn - links
- A115** Schlußleuchte - links
- K109** Sammelschluß
- P101** Sicherungskasten - Innenraum
- P124** Geber für Anhänger
- R123** Relais - Scheinwerfer
- S101** Schalter - Abblendlicht
- S108** Schalter - Lichtlupe
- S123** Schalter - Lenksäule

EXTERIOR LAMPS

HEAD, SIDE AND TAIL LAMPS

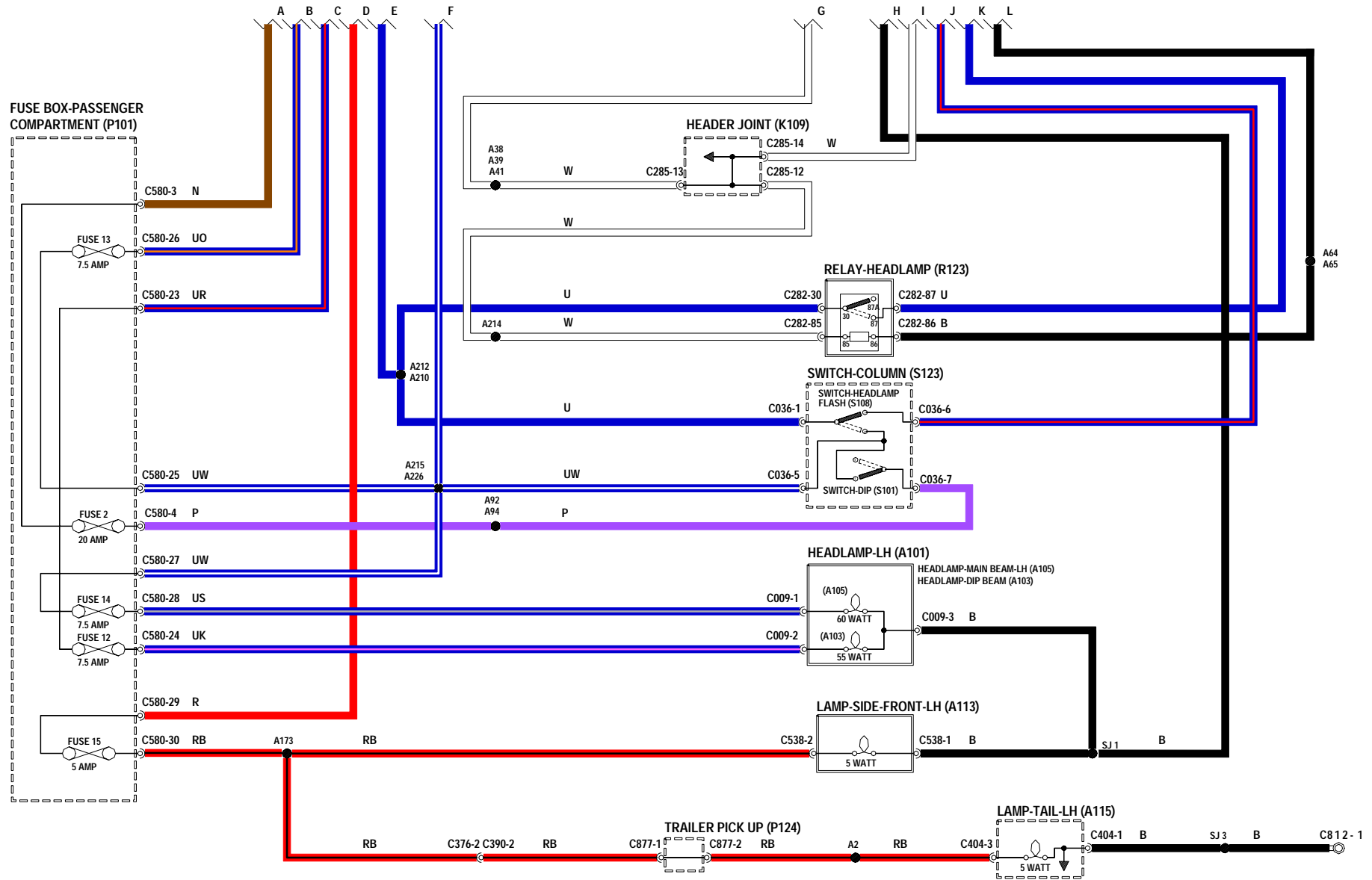

AUSSENBELEUCHTUNG - Nebelschlußleuchten

A110 Nebelschlußleuchte - rechts

A111 Nebelschlußleuchte - links

D155 Steuergerät - Nebelschlußleuchte

E107 Masse

J100 Instrumentenfeld

J150 Warn-/Kontrolleuchte - Nebelschlußleuchte

K109 Sammelschluß

P100 Batterie

P101 Sicherungskasten - Innenraum

P108 Sicherungskasten - Motorraum

R123 Relais - Scheinwerfer

S100 Schalter - Beleuchtung

S111 Schalter - Nebelschlußlicht

S176 Schalter - Zündung

EXTERIOR LAMPS

REAR FOG LAMPS

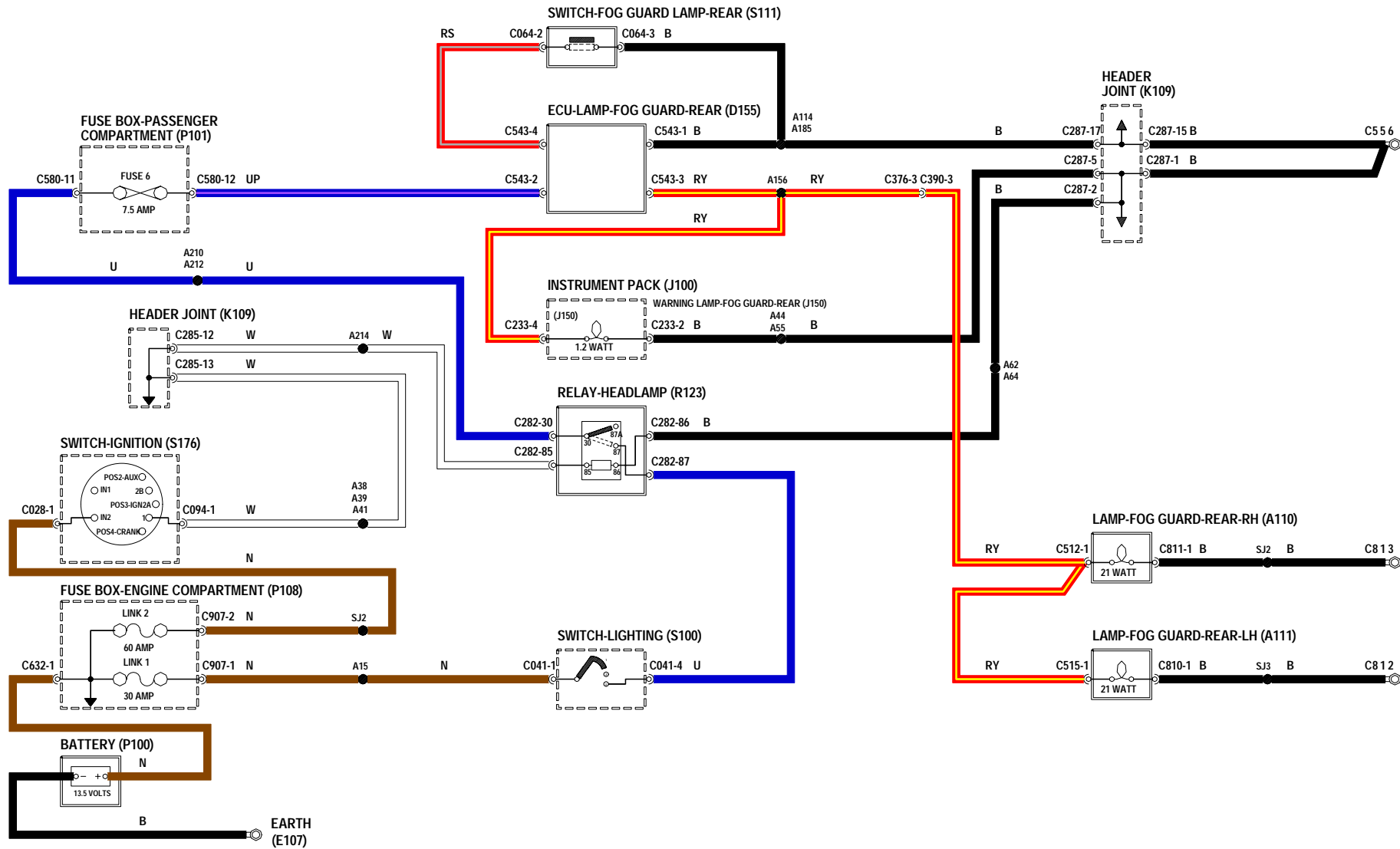

BLINKER UND WARNBLINKANLAGE

A116 Leuchte - Blinker/Warnblinker - vorn - rechts	R141 Relais - Warnblinker
A117 Leuchte - Blinker/Warnblinker - vorn - links	S121 Schalter - Warnblinker
A118 Leuchte - Blinker/Warnblinker - hinten - rechts	S123 Schalter - Lenksäule
A119 Leuchte - Blinker/Warnblinker - hinten - links	S176 Schalter - Zündung
A120 Leuchte - Seitenblinker - vorn - rechts	
A121 Leuchte - Seitenblinker - vorn - links	
E107 Masse	
J100 Instrumentenfeld	
J127 Warn-/Kontrolleuchte - Blinkerleuchte - rechts	
J128 Warn-/Kontrolleuchte - Blinkerleuchte - links	
J129 Warn-/Kontrolleuchte - Warnblinker	
J130 Warn-/Kontrolleuchte - Anhänger	
K109 Sammelanschluß	
P100 Batterie	
P101 Sicherungskasten - Innenraum	
P108 Sicherungskasten - Motorraum	

INDICATORS AND HAZARDS

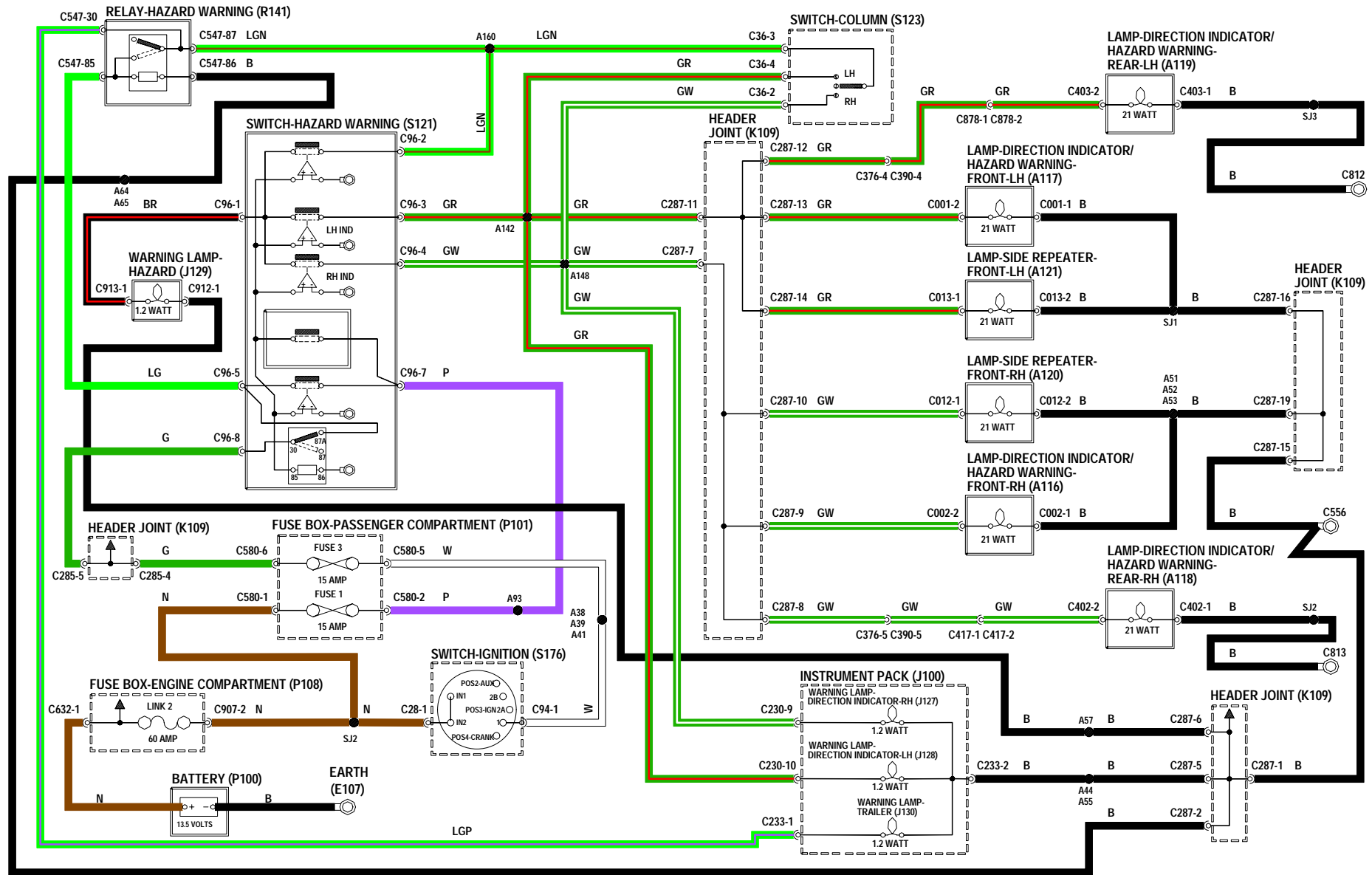

INNENRAUMBELEUCHTUNG - ohne Wegfahrsperr (90 Hardtop)

- B100** Leuchte - innen - vorn
- B104** Leuchte - innen - hinten
- E107** Masse
- K109** Sammelschluß
- P100** Batterie
- P101** Sicherungskasten - Innenraum
- P108** Sicherungskasten - Motorraum
- S127** Schalter - Tür - rechts
- S128** Schalter - Tür - links
- S233** Schalter - Tür - hinten

INTERIOR LAMPS

NON-IMMOBILISATION (90 HARD TOP)

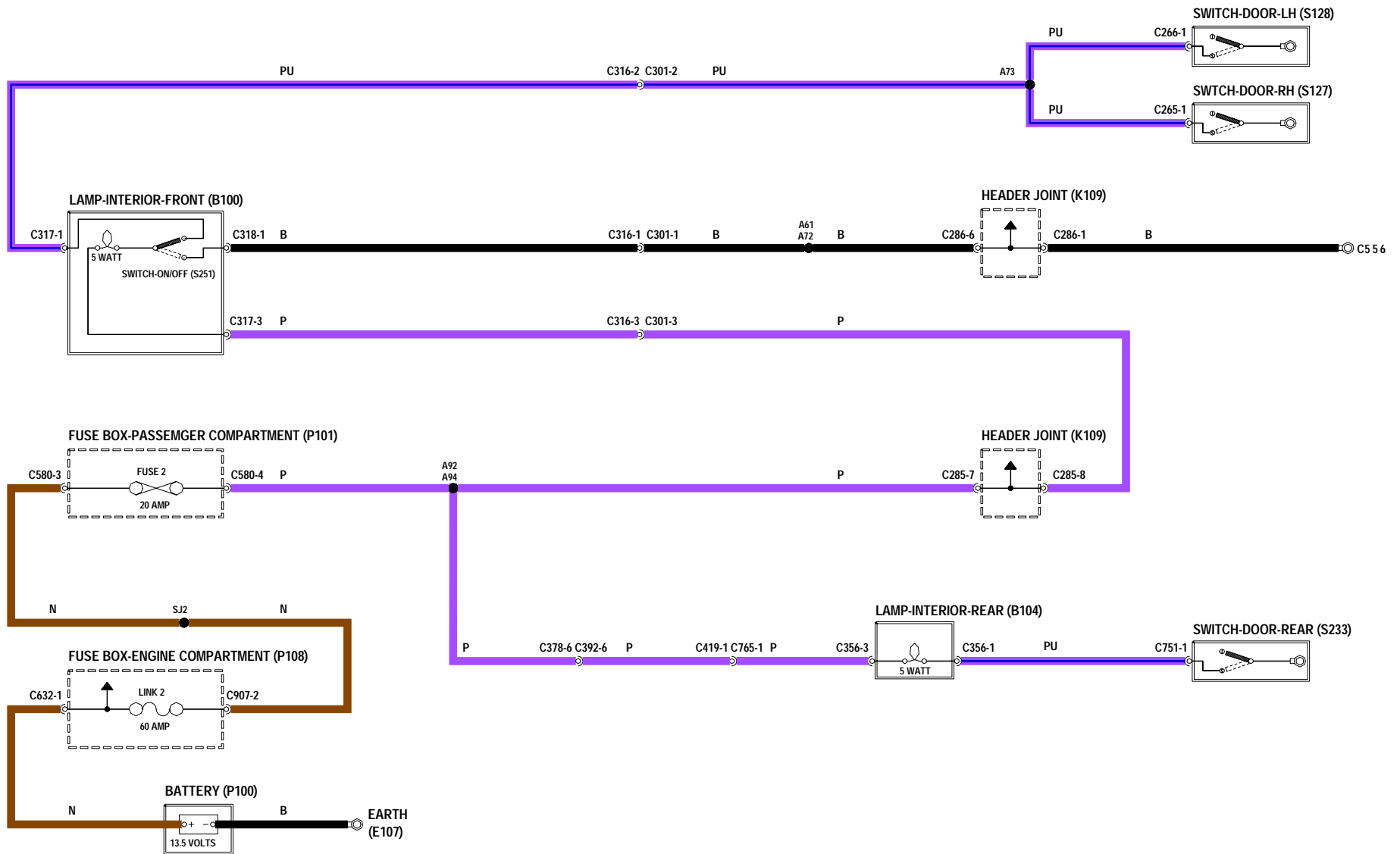

INNENRAUMBELEUCHTUNG - Wegfahrsperre (90/110 Hardtop)

- D111** Steuergerät - Alarmanlage
- E107** Masse
- K109** Sammelanschluß
- P100** Batterie
- P101** Sicherungskasten - Innenraum
- P108** Sicherungskasten - Motorraum
- S127** Schalter - Tür - rechts
- S128** Schalter - Tür - links
- S181** Schalter - Schutzkappe/Heckklappe

INTERIOR LAMPS

IMMOBILISATION (90/110 HARD TOP)

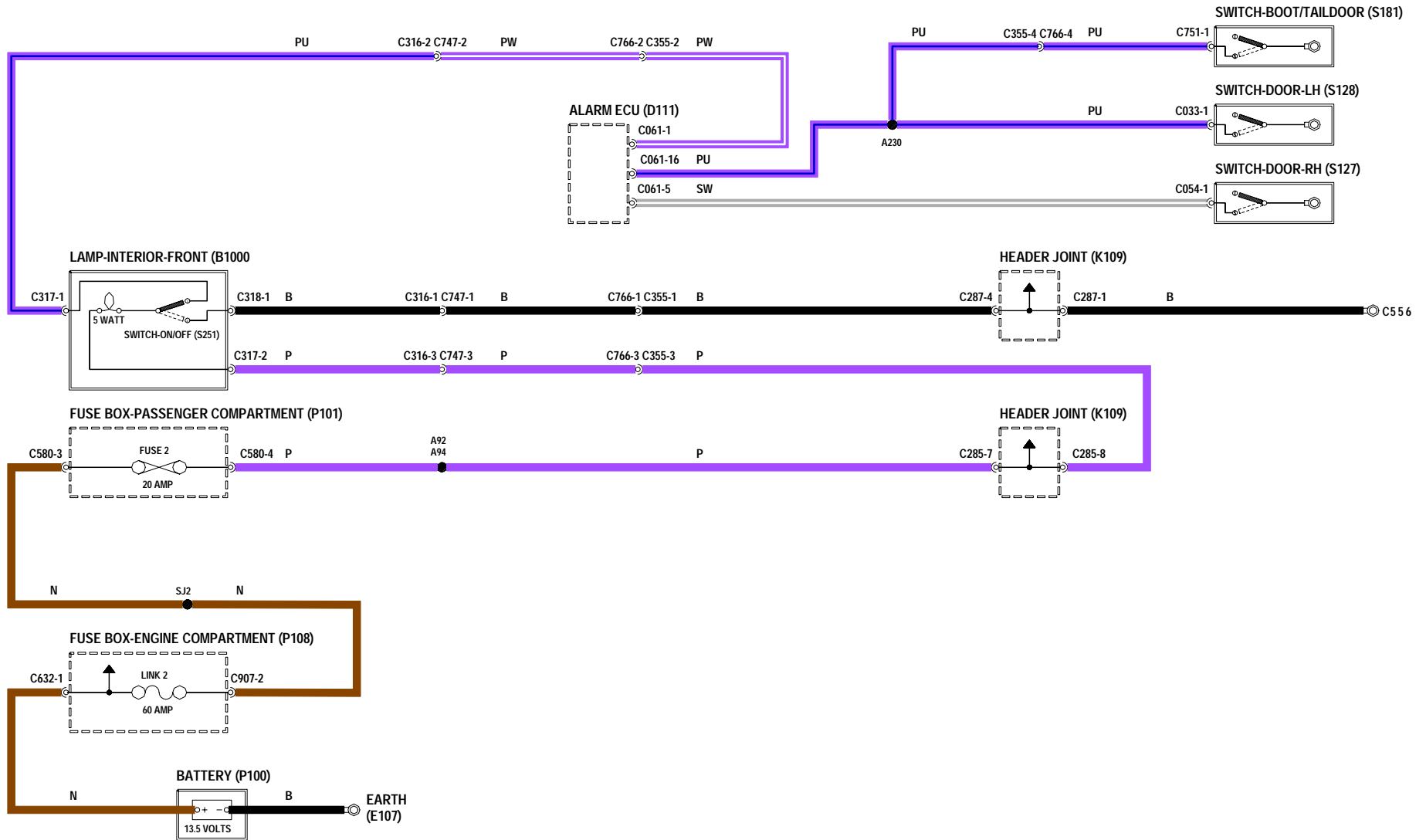

INNENRAUMBELEUCHTUNG - Wegfahrsperre (110 Truck Cab)

- B100** Leuchte - innen - vorn
- D111** Steuergerät - Alarmanlage
- E107** Masse
- K109** Sammelschluß
- P100** Batterie
- P101** Sicherungskasten - Innenraum
- P108** Sicherungskasten - Motorraum
- S127** Schalter - Tür - rechts
- S128** Schalter - Tür - links

INTERIOR LAMPS

IMMOBILISATION (110 TRUCK CAB)

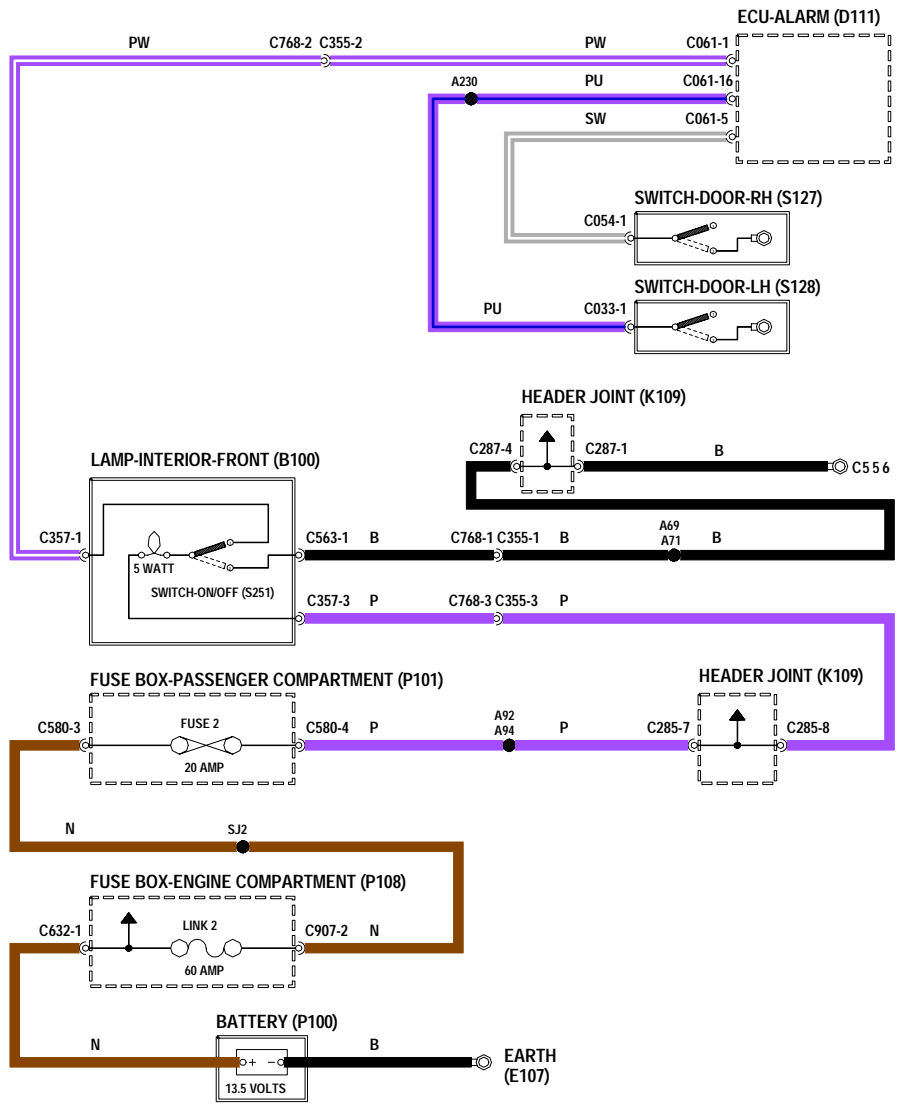

INNENRAUMLAMPEN - Wegfahrsperr (90/110 Station Wagon und Crew Cab)

- B100** Leuchte - innen - vorn
- B104** Leuchte - innen - hinten
- D111** Steuergerät - Alarmanlage
- E107** Masse
- K109** Sammelschluß
- P100** Batterie
- P101** Sicherungskasten - Innenraum
- P108** Sicherungskasten - Motorraum
- S127** Schalter - Tür - rechts
- S128** Schalter - Tür - links
- S129** Schalter - Tür - hinten - rechts
- S181** Schalter - Schutzkappe/Heckklappe

INTERIOR LAMPS

IMMOBILISATION (90/110 STATION WAGON & 130 CREW CAB)

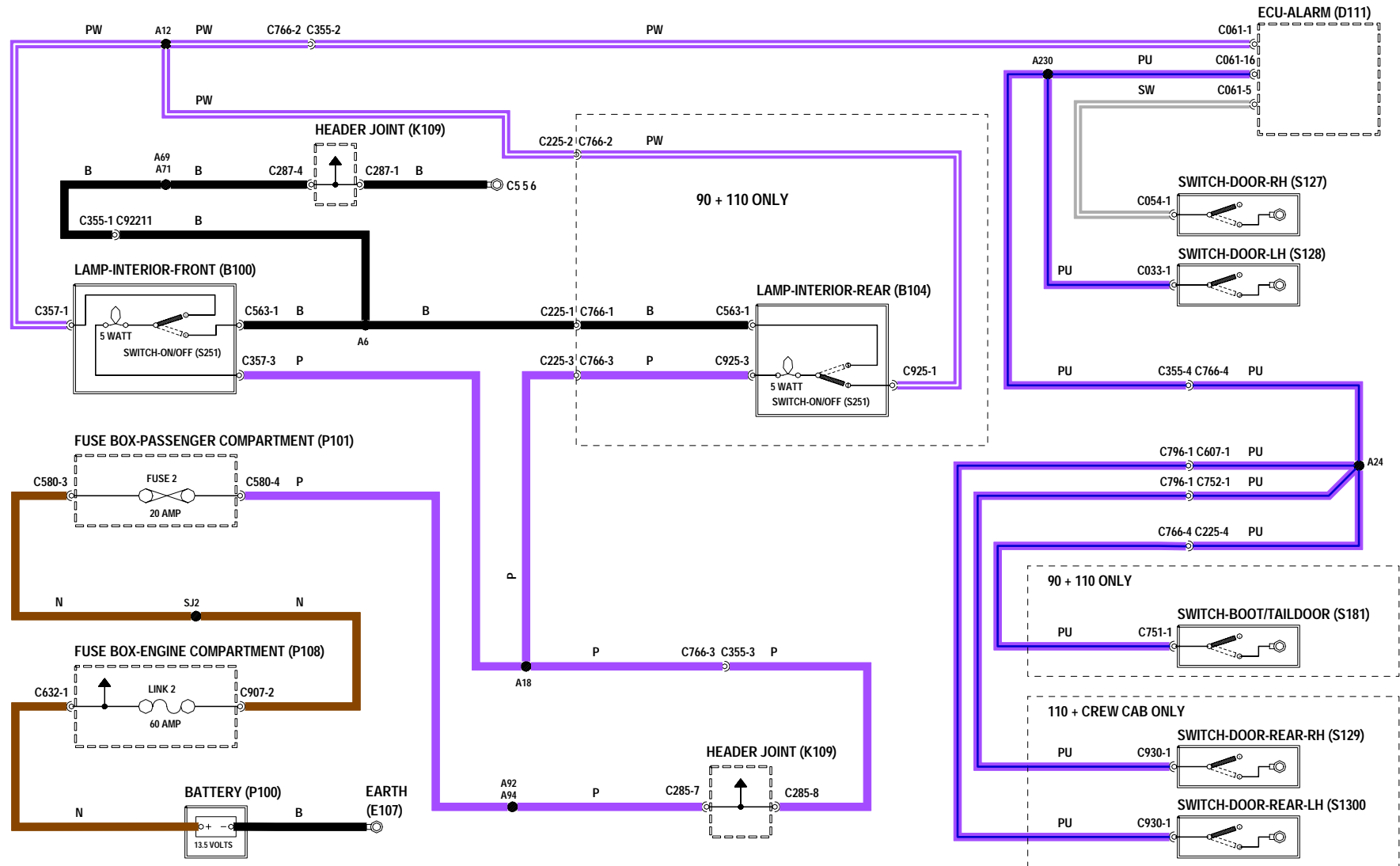

INNENBELEUCHTUNG

- E107** Masse
- G101** Widerstand - In-line
- J101** Tachometer
- J103** Anzeige - Kühlmitteltemperatur
- J104** Anzeige - Kraftstoffvorrat
- J107** Uhr - analog
- J112** Zigarettenanzünder - vorn
- K109** Sammelanschluß
- P100** Batterie
- P101** Sicherungskasten - Innenraum
- P108** Sicherungskasten - Motorraum
- S100** Schalter - Beleuchtung

INTERIOR ILLUMINATION

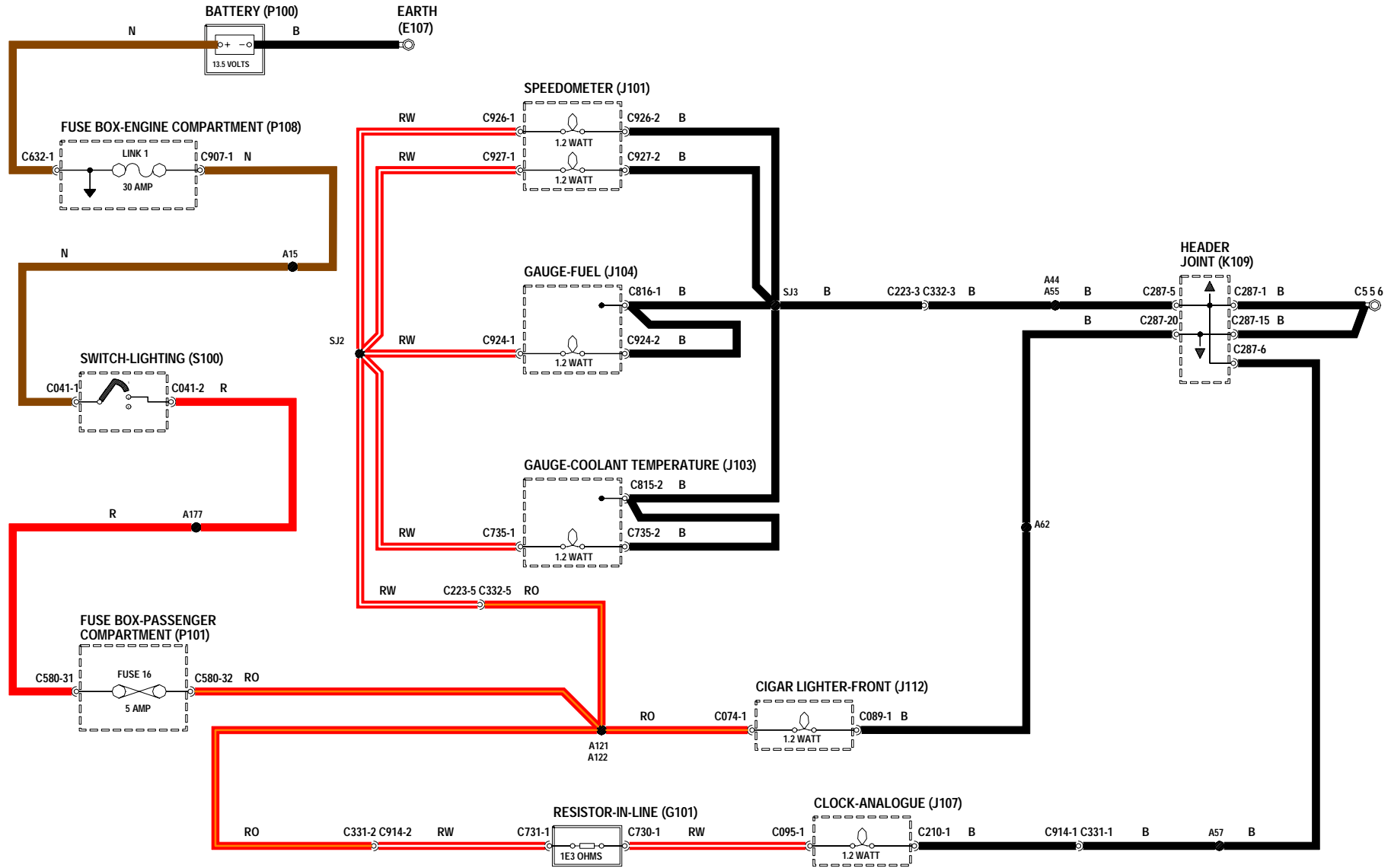

INSTRUMENTE

D140	Steuergerät - Glühkerze	P100	Batterie
D150	Differentialsperre	P101	Sicherungskasten - Innenraum
D155	Steuergerät - Nebelschlußleuchte	P108	Sicherungskasten - Motorraum
E107	Masse	R141	Relais - Warnblinker
G101	Widerstand - In-line	S100	Schalter - Beleuchtung
G126	Diode	S121	Schalter - Warnblinker
J100	Instrumentenfeld	S123	Schalter - Lenksäule
J114	Warn-/Kontrolleuchte - Zündung/Ladekontrolle	S176	Schalter - Zündung
J115	Warn-/Kontrolleuchte - Öldruck	S216	Schalter - Öldruck
J119	Warn-/Kontrolleuchte - Glühkerze		
J125	Warn-/Kontrolleuchte - Begrenzungsleuchte		
J127	Warn-/Kontrolleuchte - Blinkerleuchte - rechts		
J128	Warn-/Kontrolleuchte - Blinkerleuchte - links		
J130	Warn-/Kontrolleuchte - Anhänger		
J144	Warn-/Kontrolleuchte - Differentialsperre		
J150	Warn-/Kontrolleuchte - Nebelschlußleuchte		
K109	Sammelanschluß		
M100	Generator/Lichtmaschine		

INSTRUMENTS

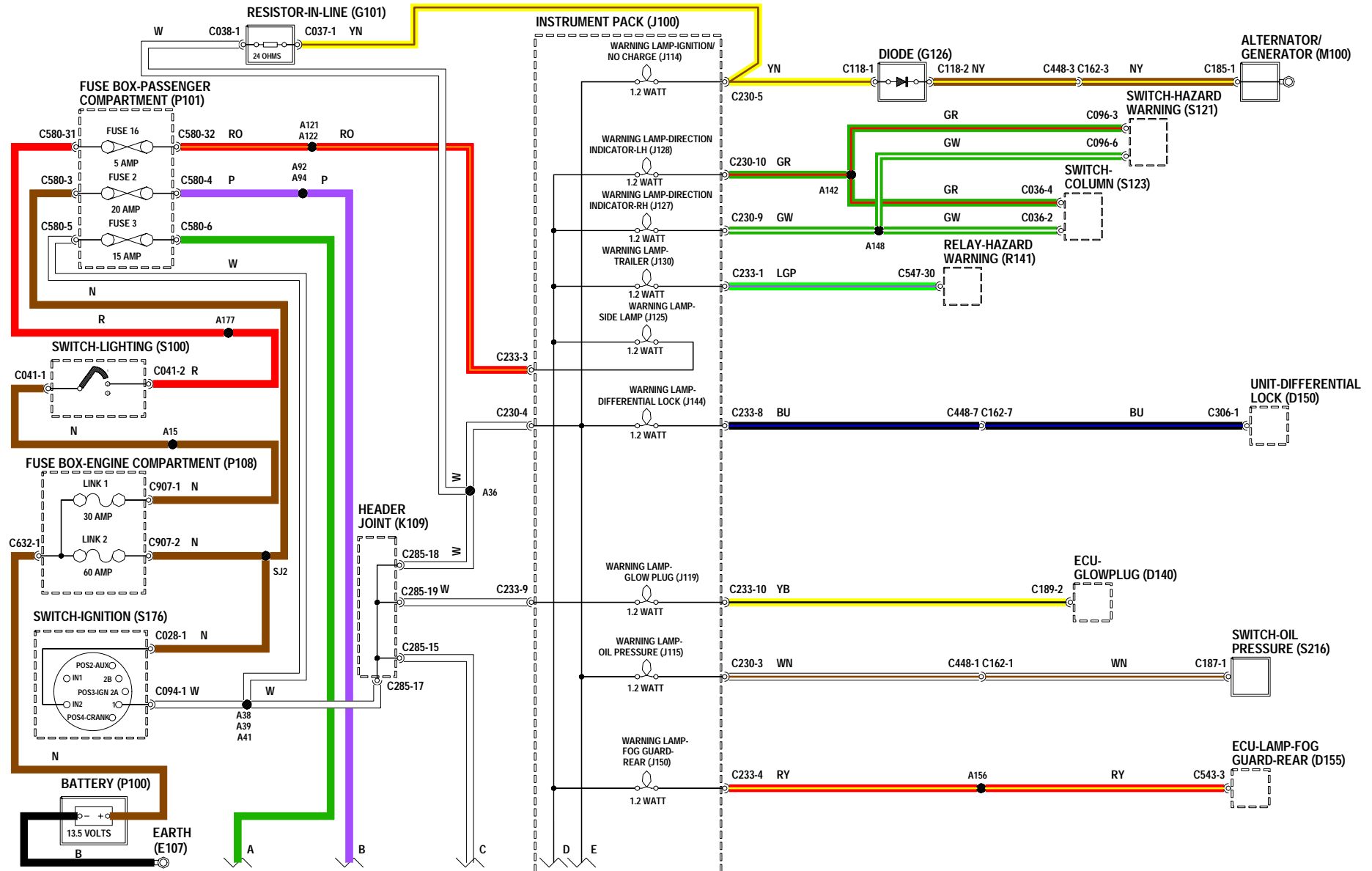

INSTRUMENTE

- B148** Kurzschlußbrücke (Saudiarabien)
- G126** Diode
- J103** Anzeige - Kühlmitteltemperatur
- J104** Anzeige - Kraftstoffvorrat
- J111** Gebereinheit - Kraftstoffanzeige
- J126** Warn-/Kontrolleuchte - Fernlicht
- J146** Warn-/Kontrolleuchte -
Heckscheibenheizung
- J147** Warn-/Kontrolleuchte -
Bremsflüssigkeitsverlust
- J148** Warn-/Kontrolleuchte - Handbremse
- J149** Warn-/Kontrolleuchte - Getriebeöl
- K109** Sammelanschluß
- P101** Sicherungskasten - Innenraum
- R138** Relais - Heckscheibenheizung
- S123** Schalter - Lenksäule
- S212** Schalter - Bremsflüssigkeitsstand
- S213** Handbremsschalter
- S230** Schalter - Öltemperatur
- T121** Motorkühlmitteltemperaturfühler (ECT)

INSTRUMENTS

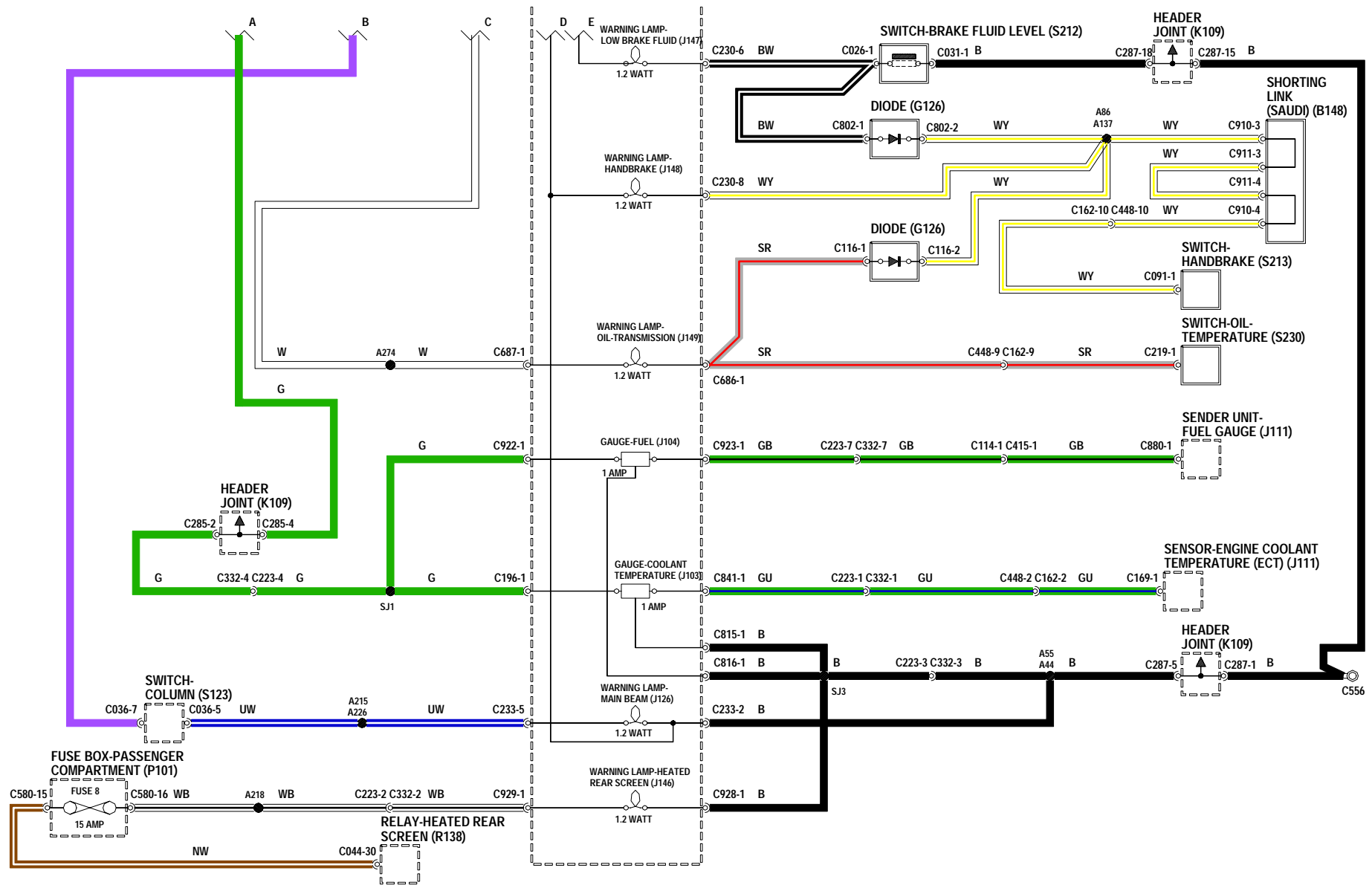

UHR - ZIGARETTENANZÜNDER

- E107** Masse
- G101** Widerstand - In-line
- J107** Uhr - analog
- J112** Zigarettenanzünder - vorn
- K109** Sammelanschluß
- P100** Batterie
- P101** Sicherungskasten - Innenraum
- P108** Sicherungskasten - Motorraum
- S100** Schalter - Beleuchtung
- S176** Schalter - Zündung

CLOCK

CIGAR LIGHTER

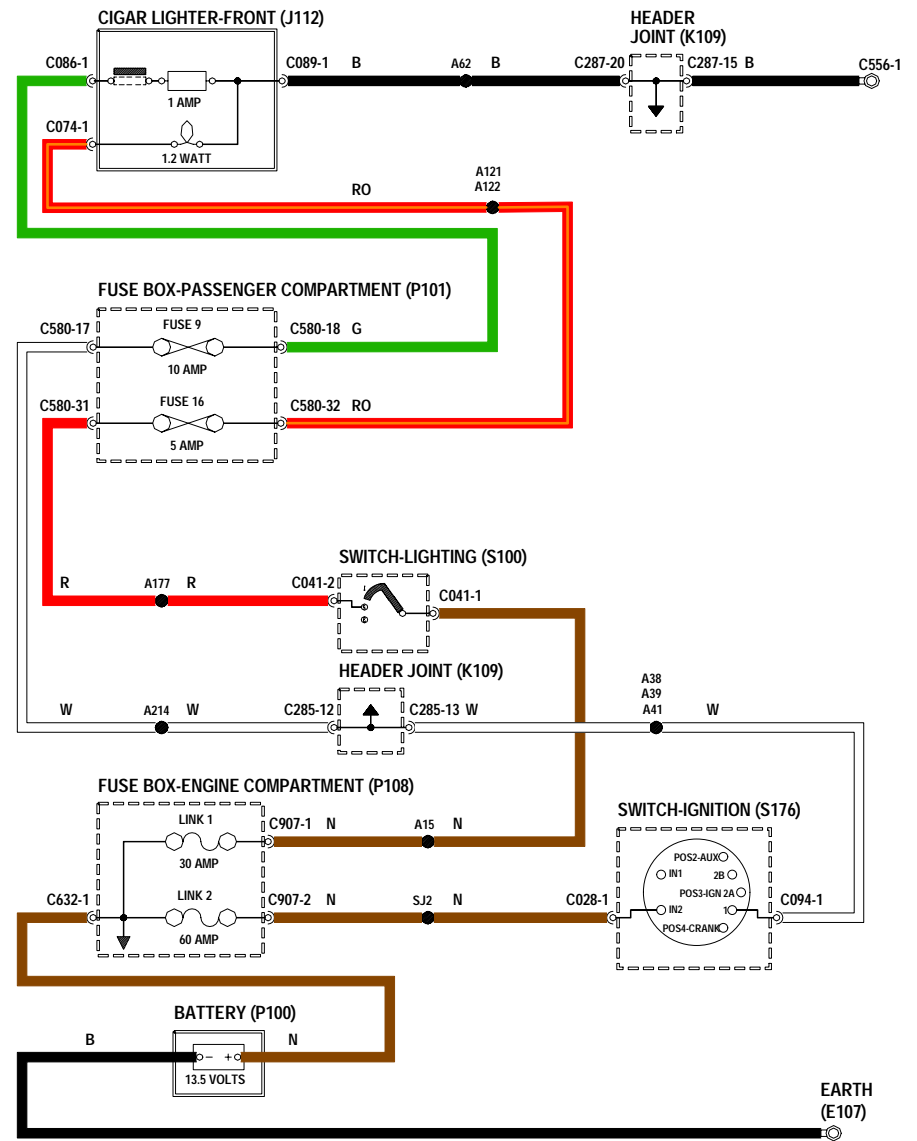
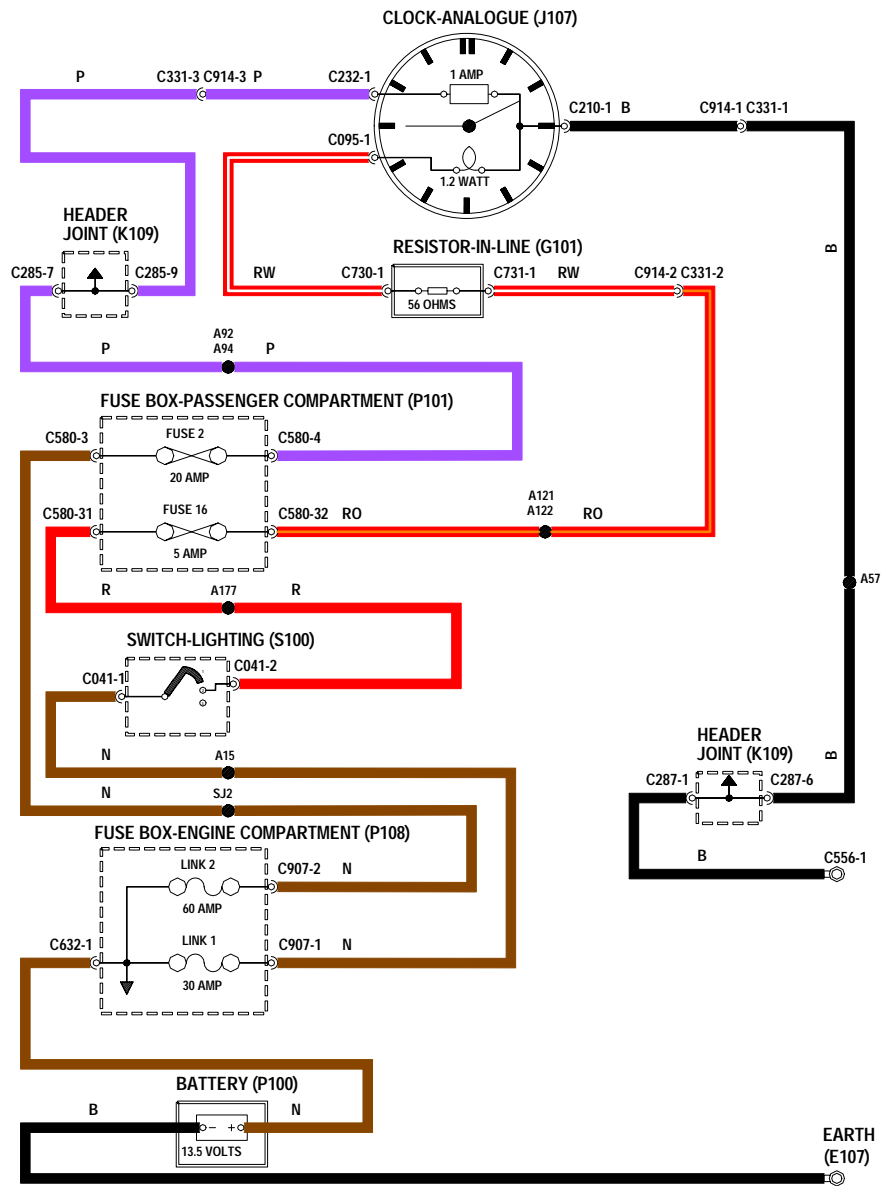

STEREOANLAGE

- E107** Masse
- F100** Radio/Cassettendeck
- F107** Lautsprecher - Tür - vorn - rechts
- F108** Lautsprecher - Tür - vorn - links
- K109** Sammelanschluß
- P100** Batterie
- P101** Sicherungskasten - Innenraum
- P108** Sicherungskasten - Motorraum
- S176** Schalter - Zündung

IN-CAR ENTERTAINMENT

